

## MINI AVANT

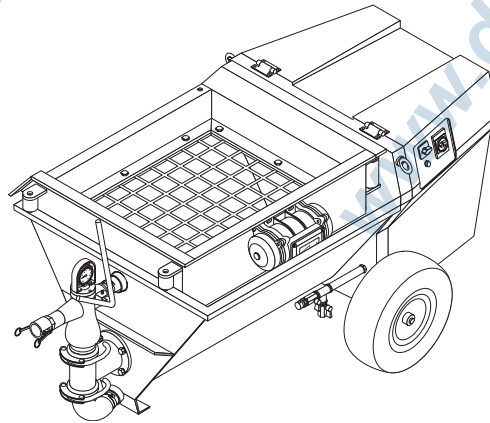

CATALOGO PARTI DI RICAMBIO  
SPAREPARTS LIST  
CATALOGUE PICES DE RECHANGE  
LISTADO PIEZAS DE REPUESTO  
CATALOGO DE PECAS DE REPOSICÃO

 **TURBOSOL**

TURBOSOL Produzione S.p.A.  
Via A. Volta, 1  
31030 Pero di Breda (TV) - ITALIA

Tel. +39 0422 99251 Fax +39 0422 994408 [www.dalmex.net](http://www.dalmex.net)

<http://www.turbosol.it> E-Mail : [info@turbosol.it](mailto:info@turbosol.it)

<b>TAV.01</b> CORPO MACCHINA MACHINE BODY CORPS MACHINE CUERPO DE LA MÁQUINA CORPO DA MÁQUINA	<b>TAV.10</b> QUADRO DI COMANDO PER VARIO CONTROL BOARD FOR VARIO TABLEAU DE COMMANDE POUR VARIO CUADRO DE MANDO (VARIO) QUADRO DE CONTROLE PARA VARIO	<b>TAV.19</b> GRUPPO LIMITATORE PRESSIONE (216277) PRESSURE LIMITER UNIT (216277) GROUPE LIMITEUR PRESSION (216277) GRUPO LIMITADOR PRESIÓN (216277) GRUPO LIMITADOR DE PRESSÃO (216277)
<b>TAV.02</b> GRUPPO ARIA AIR UNIT GROUPE AIR GRUPO DE AIRE GRUPO AR	<b>TAV.11</b> COMANDO ELETTRICO A DISTANZA (211456) ELECTR. REMOTE CONTROL(211456) COMMANDE ÉLECTRIQUE À DISTANCE (211456) MANDO ELÉC A DISTANCIA (211456) CONTROLE ELÉTRICO À DISTÂNCIA (211456)	<b>TAV.20</b> PISTOLA INIEZIONI Ø25 (216299) Ø25 INJECTION GUN (216299) PISTOLET INJECTIONS Ø25 (216299) PISTOLA INYECCIONES Ø25 (216299) PISTOLA INJECCÕES Ø25 (216299)
<b>TAV.03</b> POMPA A PISTONE PISTON PUMP POMPE À PISTON BOMBA DE PISTÓN BOMBA A PISTÃO	<b>TAV.12</b> CAVO DI COLLEGAMENTO (211258) CONNECTION CABLE(211258) CÂBLE DE BRANCHEMENT (211258) CABLE DE CONEXIÓN (211258) CABO DE CONEXÃO (211258)	<b>TAV.21</b> TUBO GOMMA (Ø25X37 - 5M) (212474) RUBBER HOSE (Ø25X37 - 5M) (212474) TUYAU CAOUTCHOUC (Ø25X37 - 5M) (212474) TUBO GOMA (Ø25X37 - 5M) (212474) TUBO DE BORRACHA (Ø25X37 - 5M) (212474)
<b>TAV.04</b> MOTORE MOTOR MOTEUR MOTOR MOTOR	<b>TAV.13</b> CASSETTA ACCESSORI STANDARD (201088) STANDARD ACCESSORY BOX (201088) BOÎTIER ACCESSOIRES STANDARD (201088) CAJA DE ACCESORIOS STD (201088) CAIXA ACESSÓRIOS PADRÃO (201088)	<b>TAV.22</b> KIT PER PREMISCELATO OPTIONAL (206283) OPTIONAL PREMIXED KIT (206283) KIT POUR PRÉMÉLANGÉ OPTION (206283) KIT PREMEZCLADO OPCIONAL (206283) KIT PARA PRÉ-MISTURADO OPCIONAL (206283)
<b>TAV.05</b> TRASMISSIONE TRANMISSION TRANSMISSION TRANSMISSION TRANSMISSION	<b>TAV.14</b> DOTAZIONE STANDARD (212807) STANDARD EQUIPMENT(212807) FOURNITURE STANDARD (212807) EQUIPAMIENTO STD (212807) FORNECIMENTO DE SÉRIE (212807)	<b>TAV.23</b> KIT PER PREMISCELATO OPTIONAL (206239) OPTIONAL PREMIXED KIT (206239) KIT POUR PRÉMÉLANGÉ OPTION (206239) KIT PREMEZCLADO OPCIONAL (206239) KIT PARA PRÉ-MISTURADO OPCIONAL (206239)
<b>TAV.06</b> COMPRESSORE COMPRESSOR COMPRESSEUR COMPRESSOR COMPRESSOR	<b>TAV.15</b> KIT PROLUNGA OPTIONAL (212810) OPT. EXTENSION KIT (212810) KIT RALLONGE OPTION (212810) KIT ALARGO OPCIONAL (212810) KIT EXTENSÃO OPCIONAL (212810)	<b>TAV.24</b> SCHEMA ELETTRICO MONOFASE SINGLE-PHASE ELECTRICAL LAYOUT SCHÉMA ÉLECTRIQUE MONOPHASÉ ESQUEMA ELÉCTRICO MONOF. ESQUEMA ELÉTRICO MONOFÁSICO
<b>TAV.07</b> QUADRO ELETTRICO MONOFASE (211320) SING.-PH. EL. CTRL BD.(211320) TABLEAU ÉLECTRIQUE MONOPHASÉ (211320) CUADRO ELÉCTRICO MONOF. (211320) QUADRO ELÉTRICO MONOFÁSICO (211320)	<b>TAV.16</b> PISTOLA PER GIUNTI E FUGHE OTPIONAL (216476) OP. JOINT AND LEAK GUN(216476) PISTOLET POUR JOINTS EN OPTION (216476) PIST. ACOP. Y JUN. OPC (216476) PISTOLA PARA JUNÇÕES E PERDAS OPC (216476)	<b>TAV.25</b> SCHEMA ELETTRICO TRIFASE THREE-PHASE ELECTRICAL LAYOUT SCHÉMA ÉLECTRIQUE TRIPHASÉ ESQUEMA ELÉCTRICO TRIF. ESQUEMA ELÉTRICO TRIFÁSICO
<b>TAV.08</b> QUADRO ELETTRICO TRIFASE (211295) THREE-PH. EL. CTRL BD.(211295) TABLEAU ÉLECTRIQUE TRIPHASÉ (211295) CUADRO ELÉCTRICO TRIF. (211295) QUADRO ELÉTRICO "TRIFÁSICO (211295)	<b>TAV.17</b> DISPOSITIVO PER INIEZIONI MF-TF OPTIONAL(216335) MF-TF OP.INJECT. DEV.(216335) DISP.POUR INJECTIONS MF-TF OPTION(216335) DISP.INYEC. MF-TF ACC.(216335) DISP.PARA INJECCÕES MF-TF OPC(216335)	<b>TAV.26</b> SCHEMA ELETTRICO VARIO VARIO ELECTRICAL LAYOUT SCHÉMA ÉLECTRIQUE VARIO ESQUEMA ELÉCTRICO VARIO ESQUEMA ELÉTRICO VARIO
<b>TAV.09</b> QUADRO ELETTRICO VARIO (211296) VARIO EL. CTRL BOARD(211296) TABLEAU ÉLECTRIQUE VARIO (211296) CUADRO ELÉCTRICO VARIO (211296) QUADRO ELÉTRICO VARIO (211296)	<b>TAV.18</b> DISPOSITIVO PER INIEZIONI VARIO OPT (216395) OPT. VARIO INJ. DEV. (216395) DISPOSITIF POUR INJECTIONS VARIO OPT (216395) DISP.INYEC.VARIO ACC. (216395) DISP.PARA INJECCÕES VARIO OPC (216395)	<b>TAV.27</b> SCHEMA ELETTRICO VARIO VARIO ELECTRICAL LAYOUT SCHÉMA ÉLECTRIQUE VARIO ESQUEMA ELÉCTRICO VARIO ESQUEMA ELÉTRICO VARIO

[www.dalmex.net](http://www.dalmex.net)

[www.dalmex.net](http://www.dalmex.net)

[blank]

[www.dalmex.net](http://www.dalmex.net)

[www.dalmex.net](http://www.dalmex.net)

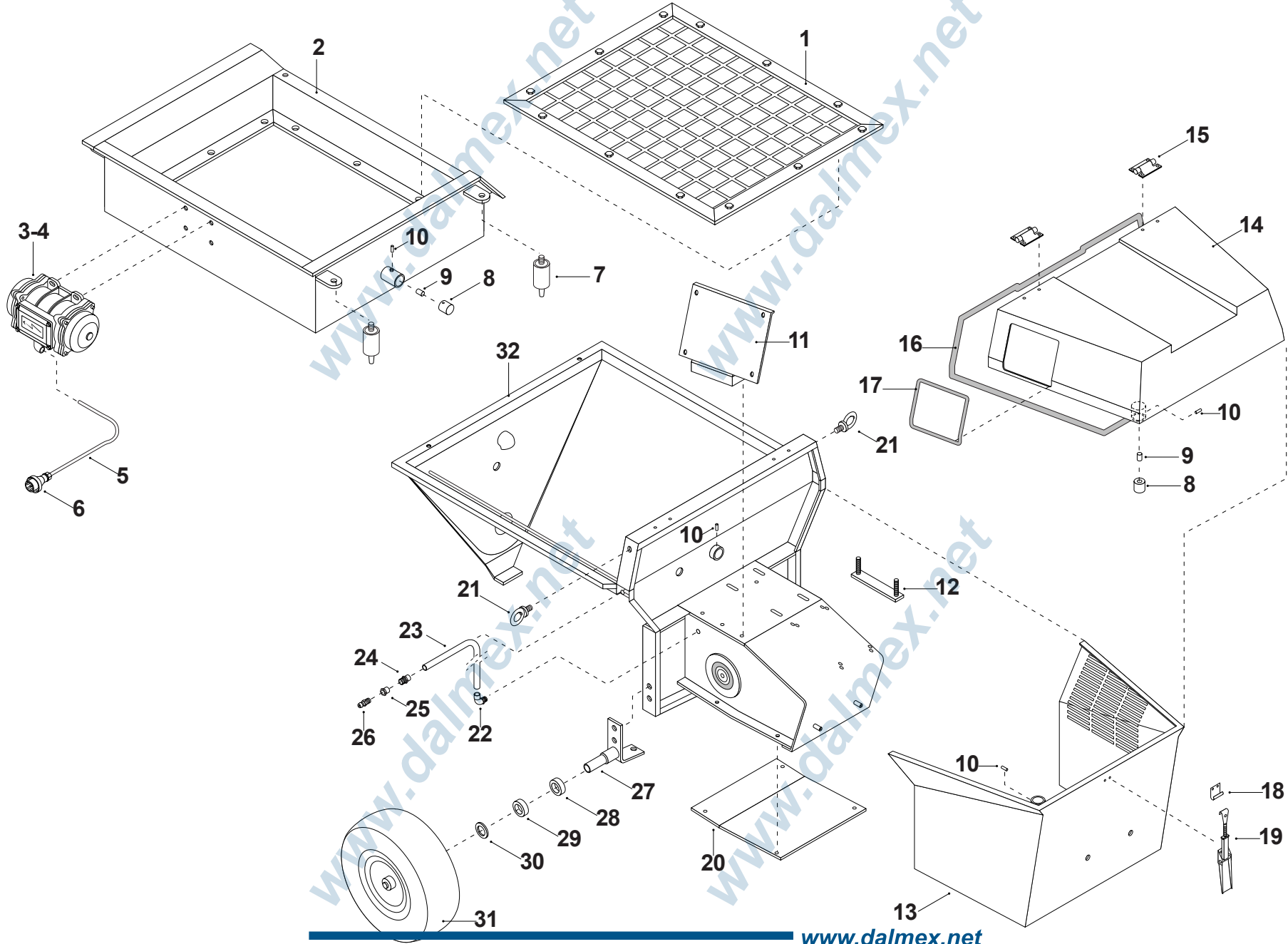

N.	Code	UM	Q.ty	DESCRIZIONE	DESCRIPTION	DESCRIPTION	DENOMINACIÓN	DENOMINACÃO
1	229107	N.	1	Telaio con rete	Small frame with mesh	Petit châssis avec grillage	Chasis con malla	Estrutura com rede
2	229106	N.	1	Telaio vibrante	Vibrating frame	Châssis vibrant	Chasis vibrante	Estrutura vibrante
3	211118	N.	1	Motovibratore monofase	Single-phase electric vibrator	Motovibrateur monophasé	Motovibrador monofásico	Moto-vibrador monofásico
4	211014	N.	1	Motovibratore trifase	Electric vibrator	Motovibreur	Motovibrador	Moto-vibrador
5	550092	M	1,68	Cavo flex	Flex cable	câble flex	Cable flex	Cabo flexível
6	552078	N.	1	Spina 16A	16A plug	Fiche 16A	Clavija 16 A	Ficha 16A
7	238000	N.	4	Ammortizzatore	Shock absorber	Amortisseur	Amortiguador	Amortecedor
8	247119	N.	2	Supporto sensore-calamita	Sensor-magnet support	Support senseur-aimant	Soporte sensor-imán	Suporte de sensor-imã
9	267052	N.	2	Calamita	Magnet	Aimant	Imán	Ímã
10	547000	N.	4	Grano	Dowel	Grain	Pasador	Parafuso sem cabeça
11	227465	N.	1	Supporto quadro elettrico	Elect. control board support	Support tableau électrique	Soporte cuadro eléctrico	Suporte do quadro elétrico
12	227269	N.	1	Staffa fissa compressore	Compressor fixed bracket	Étrier fixe compresseur	Abrazadera fija compresor	Suporte fixo compressor
13	221369	N.	1	Carrozzeria fissa	Fixed bodywork	Carrosserie fixe	Carrocería fija	Carroçaria fixa
14	221368	N.	1	Carrozzeria mobile	Mobile bodywork	Carrosserie mobile	Carrocería móvil	Carroçaria móvel
15	266283	N.	2	Cerniera	Hinge	Charnière	Bisagra	Dobradiça
16	641030	M	2,70	Profilo gomma	Rubber profile	Profil caoutchouc	Perfil de goma	Perfil de borracha
17	641036	M	0,70	Profilo parabordo	Fender profile	Profil prot. bord	Perfil protección borde	Perfil defesa
18	266417	N.	1	Presa gancio	Coupling socket	Prise crochet à vue	Punto de enganche	Gancho de engate
19	266416	N.	1	Agganciatore	Slinger	Accrocheur	Enganchador	Engatador
20	221246	N.	1	Carter di chiusura	closing sump	Carter de fermeture	Cárter de cierre	Cárter de fechamento
21	266150	N.	2	Golfare maschio	Male eye-bolt	Oeillet mâle	Cáncamo macho	Olhal macho
22	261258	N.	1	Raccordo rapido	Quick fitting	Raccord rapide	Racor rápido	Junção rápida
23	640066	M	0,40	Tubo rilsan	Rilsan pipe	Tuyau rilsan	Tubo rilsan	Tubo termoplástico flexível
24	261257	N.	1	Raccordo rapido	Quick fitting	Raccord rapide	Acoplamiento rápido recto	Junção rápida
25	261056	N.	1	Riduzione	Reduction	Réduction	Reducción	Redução
26	261023	N.	1	Ingrassatore	Greaser	Graisser	Engrasador	Lubrificador
27	227464	N.	2	Supporto ruota	wheel support	Support roue	Soporte de rueda	Suporte da roda
28	264012	N.	2	Cuscinetto	Bearing	Roulement	Cojinete	Rolamento
29	264006	N.	2	Cuscinetto	Bearing	Roulement	Cojinete	Rolamento
30	545014	N.	2	Anello seeger	Seeger ring	Anneau seeger	Anillo de retención	Anel seeger (de retenção)
31	213027	N.	2	Ruota	Wheel	Roue	Rueda	Roda
32	221367	N.	1	Corpo macchina	Machine body	Corps machine	Cuerpo de la máquina	Corpo da máquina

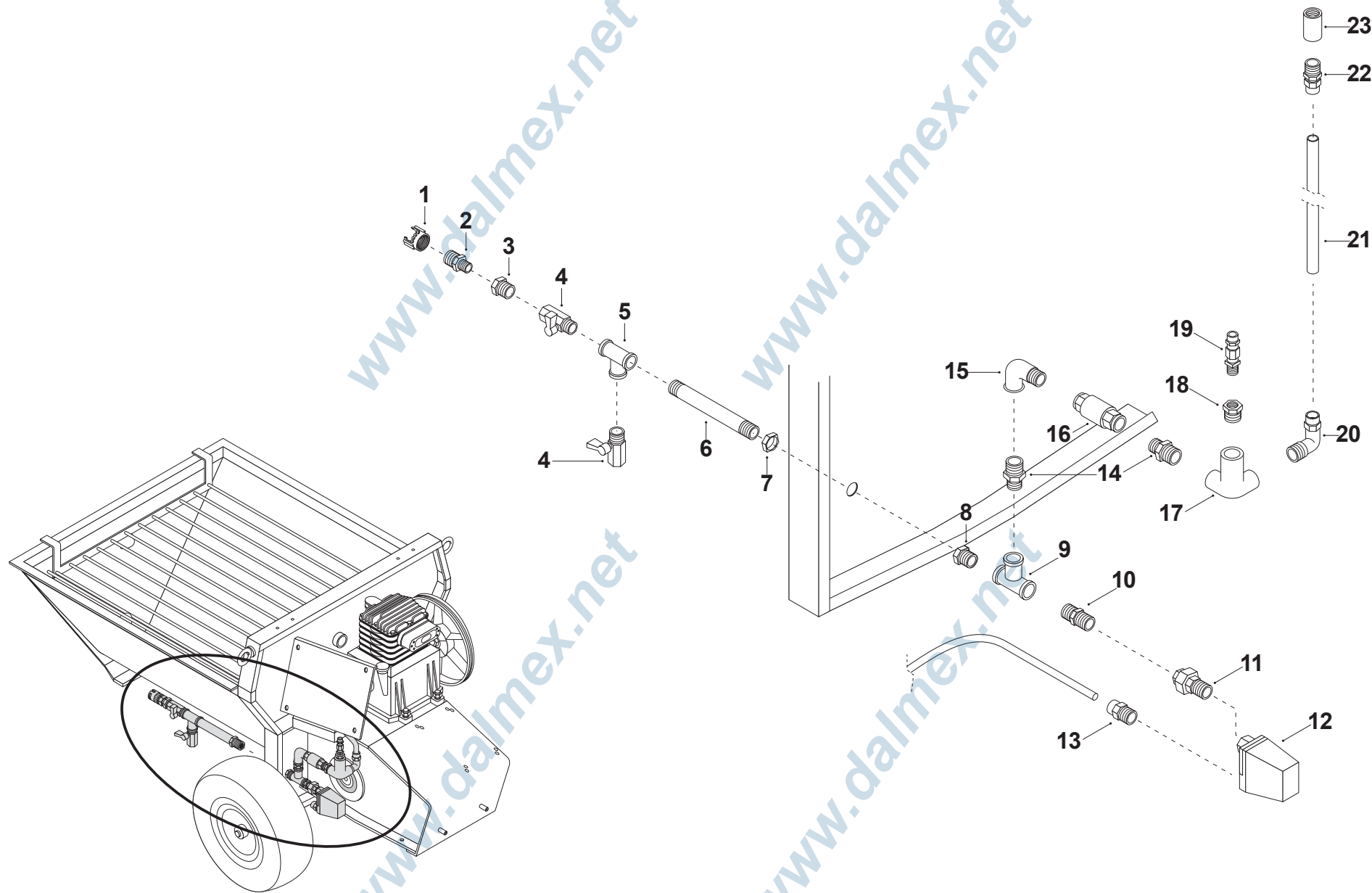

N.	Code	UM	Q.ty	DESCRIZIONE	DESCRIPTION	DESCRIPTION	DENOMINACIÓN	DENOMINACÃO
1	261010	N.	1	Dado	Nut	Ecrou	Tuerca	Porca
2	244009	N.	1	Raccordo	Fitting	Raccord	Racor	Junção
3	261056	N.	1	Riduzione	Reduction	Réduction	Reducción	Redução
4	212511	N.	2	Rubinetto	Cock	Robinet	Grifo	Válvula
5	261045	N.	1	Raccordo a T	T Fitting	Raccord en T	Racor T	Ligação em forma de "T"
6	251253	N.	1	Tronchetto per gruppo aria	Air unit stub pipe	Segment pour groupe air	Conector cilindrico grupo aire	Botim para grupo ar
7	542028	N.	1	Controdado	Counter-nut	Contre-écrou	Contratuerca	Contraporca
8	261043	N.	1	Riduzione acciaio	Steel reduction	Réduction acier	Reducción de acero	Redução em aço
9	261059	N.	1	Raccordo a T	T Fitting	Raccord en T	Racor T	União em forma de "T"
10	261484	N.	1	Nipplo	Nipple	Mamelon	Niple	Niple
11	261246	N.	1	Raccordo	Fitting	Raccord	Racor	Junção
12	214290	N.	1	Pressostato	Pressure switch	Pressostat	Presostato	Pressóstato
13	554027	N.	1	Pressacavo	Cable gland	Serre-câble	Sujetacable	Prensa-cabos
14	261036	N.	2	Nipplo	Nipple	Mamelon	Niple	Niple
15	261016	N.	1	Gomito ghisa	Cast iron elbow	Coude fonte	Codo de fundición	Cotovelo em ferro fundido
16	212323	N.	1	Valvola di non ritorno	Non-return valve	Clapet de non-retour	Válvula de no retorno	Válvula anti-retorno
17	261065	N.	1	Gomito 3 vie	3-way elbow	Coude 3 voies	Codo 3 vías	Cotovelo 3 vías
18	261042	N.	1	Riduzione	Reduction	Réduction	Reducción	Redução
19	212014	N.	1	Valvola di sicurezza	Safety valve	Vanne de sécurité	Válvula de seguridad	Válvula de segurança
20	261270	N.	1	Raccordo rapido	Quick fitting	Raccord rapide	Racor rápido	Ligação rápida
21	640067	M	1	Tubo rilsan	Rilsan pipe	Tuyau rilsan	Tubo rilsan	Tubo termoplástico flexível
22	261269	N.	1	Raccordo rapido diritto	Straight quick fitting	Raccord rapide droit	Racor rápido recto	Ligação rápida directa
23	261143	N.	1	Manicotto ferro	Iron sleeve	Manchon fer	Manguito de hierro	Acoplamento de ferro

www.dalmex.net

www.dalmex.net



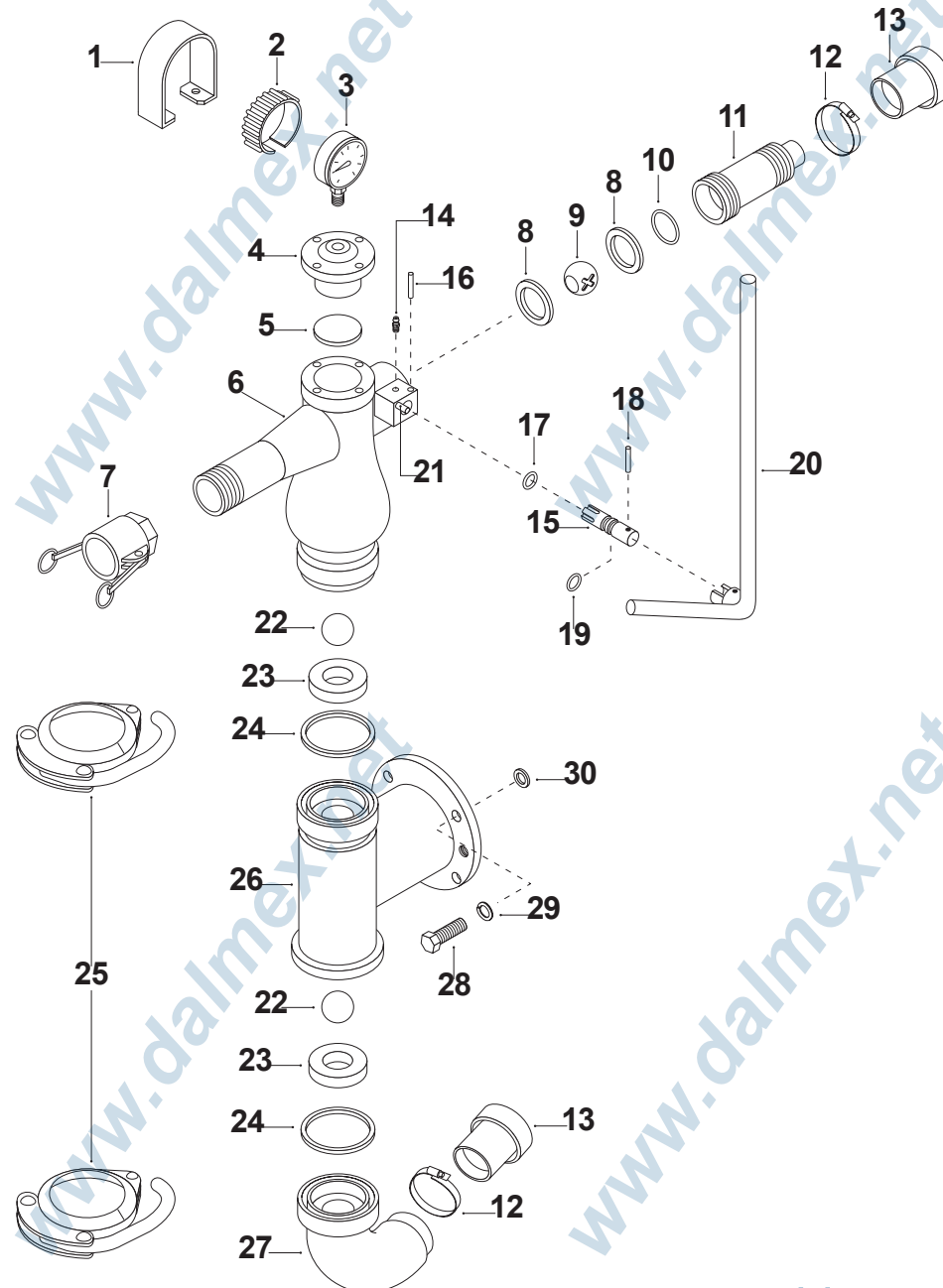



N.	Code	UM	Q.ty	DESCRIZIONE	DESCRIPTION	DESCRIPTION	DENOMINACIÓN	DENOMINACÃO
1	221248	N.	1	Coprimanometro	Manometer cover	Couvercle manomètre	Cubierta de manómetro	Proteção para manómetro
2	263158	N.	1	Coprimanometro	Manometer cover	Couvercle manomètre	Cubierta de manómetro	Proteção para manómetro
3	212109	N.	1	Manometro	Manometer	Manomètre	Manómetro	Manómetro
4	241281	N.	1	Coperchio	Lid	Couvercle	Tapa	Tampa
5	247110	N.	1	Membrana	Membrane	Membrane	Membrana	Membrana
6	223266	N.	1	Corpo valvola mandata	Delivery valve body	Corps soupape refoulement	Cuerpo válvula de impulsión	Corpo da válv.de mandada
7	266262	N.	1	Raccordo	Fitting	Raccord	Racor	Junção
8	248063	N.	2	Guarnizione sfera	Ball gasket	Joint bille	Junta esfera	Guarnição p/ esfera
9	250127	N.	1	Sfera	Ball	Bille	Esfera	Esfera
10	263221	N.	1	Anello OR	OR ring	Anneau OR	Anillo OR	Anel OR
11	241280	N.	1	Ghiera porta guarnizione	Gasket-support ring nut	Bague porte joint	Abrazadera porta-junta	Braçadeira porta guarnição
12	266042	N.	2	Fascetta	Strap	Collier	Abrazadera	Abraçadeira
13	237097	N.	2	Tenuta per collettore aspir.	Intake collector seal	Joint pour collecteur aspir.	Junta colector aspiración	Vedação para coletor aspir.
14	261241	N.	1	Ingrassatore	Greaser	Graisneur	Engrasador	Lubrificador
15	243015	N.	1	Perno rubinetto	Cock pin	Pivot robinet	Perno grifo	Eixo de válvula
16	543002	N.	1	Spina elastica	Stop pin	Prise élastique	Clavija elástica	Pino elástico
17	263231	N.	1	Anello OR	O-ring	Anneau OR	Anillo OR	Anel OR
18	543005	N.	1	Spina elastica	Stop pin	Prise élastique	Clavija elástica	Pino elástico
19	263220	N.	1	Anello OR	OR ring	Anneau OR	Anillo OR	Anel OR
20	222403	N.	1	Leva deviatore malta	Mortar deviator lever	Levier déviateur mortier	Palanca desvío mortero	Alavanca desviador argam.
21	543030	N.	1	Spina elastica	Stop pin	Prise élastique	Clavija elástica	Cone elástico
22	238016	N.	2	Valvola	Valve	Vanne	Válvula	Válvula
23	250135	N.	2	Sede valvola	Valve seat	Logement vanne	Asiento válvula	Alojamento da válvula
24	266282	N.	2	Guarnizione	Gasket	Joint	Junta	Guarnição
25	266281	N.	2	Giunto rapido	Quick connection	Raccord rapide	Junta rápida	Junta rápida
26	223265	N.	1	Corpo valvola aspirazione	Intake valve body	Corps vanne aspiration	Cuerpo válvula de aspiración	Corpo da válv.de aspiração
27	223281	N.	1	Collettore aspirazione	Intake collector	Collecteur aspiration	Colector de aspiración	Coletor aspiração
28	541036	N.	4	Vite	Screw	Vis	Tornillo	Parafuso
29	544019	N.	4	Rondella	Washer	Rondelle	Arandela	Rodela
30	544007	N.	4	Rondella piana	Flat washer	Rondelle plate	Arandela plana	Anilha plana

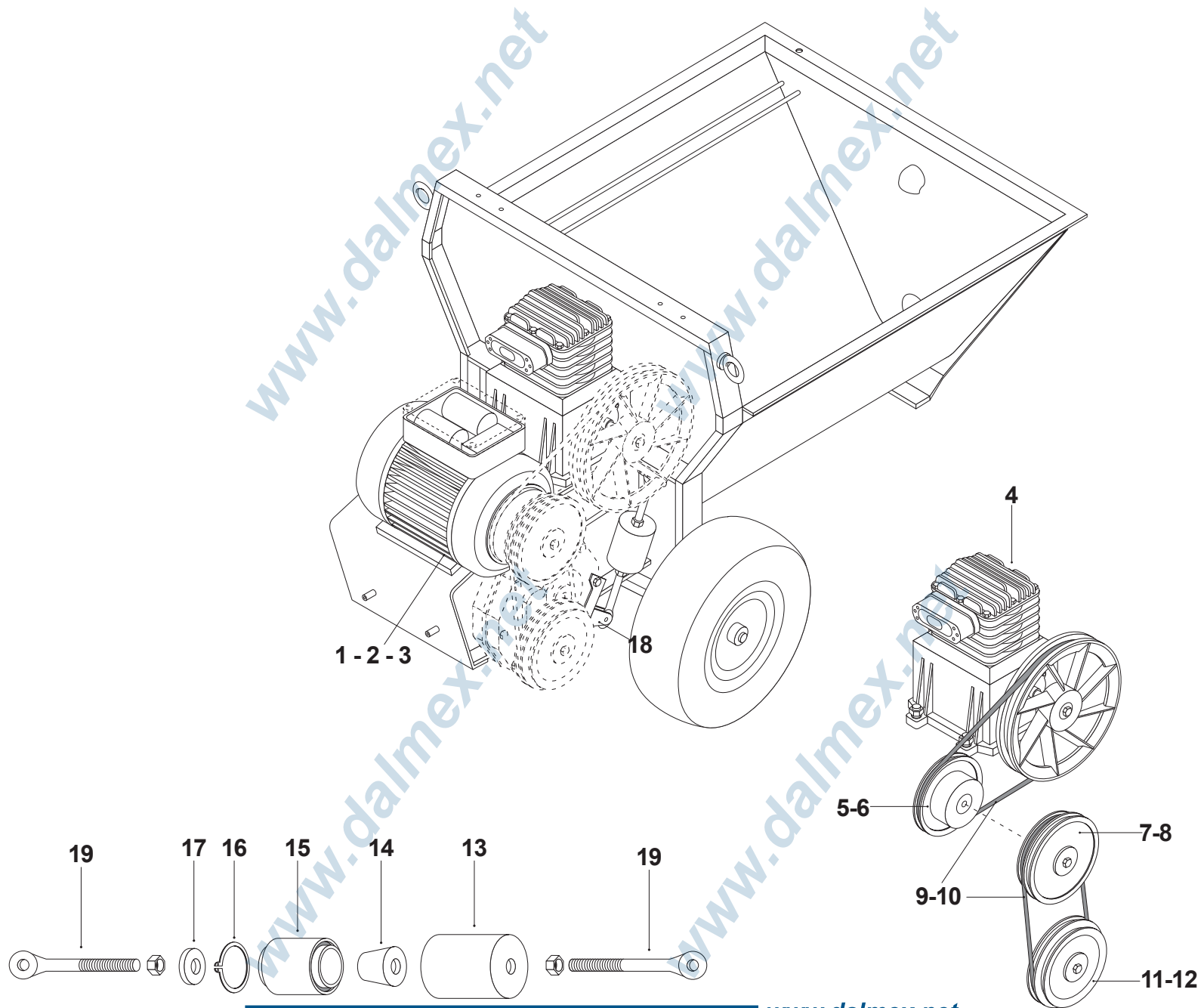

N.	Code	UM	Q.ty	DESCRIZIONE	DESCRIPTION	DESCRIPTION	DENOMINACIÓN	DENOMINACÃO
1	211415	N.	1	Motore monofase	Single-phase motor	Moteur monophasé	Motor monofásico	Motor monofásico
2	211414	N.	1	Motore trifase	Three-phase motor	Moteur triphasé	Motor trifásico	Motor trifásico
3	211418	N.	1	Motore trifase (Vario)	Three-phase motor (Vario)	Moteur triphasé (Vario)	Motor trifásico (Vario)	Motor trifásico (Vario)
4	210175	N.	1	Compressore	Compressor	Compresseur	Compresor	Compressor
5	262118	N.	1	Puleggia mot.-comp.	Mot.- comp. pulley	Poulie mot.-comp.	Polea mot.-comp.	Polia mot.-comp.
6	241476	N.	1	Puleggia mot.-comp. (Vario)	Mot.- comp. pulley (Vario)	Poulie mot.-comp. (Vario)	Polea mot.-comp. (Vario)	Polia mot.-comp. (Vario)
7	241304	N.	1	Puleggia motore	Motor pulley	Poulie moteur	Polea motor	Polia motor
8	241321	N.	1	Puleggia motore (Vario)	Motor pulley (Vario)	Poulie moteur (Vario)	Polea motor (Vario)	Polia motor (Vario)
9	264065	N.	2	Cinghia trap. A39	A39 V belt	Courroie trap. A39	Correa trap. A39	Correia transp. A39
10	265000	N.	2	Cinghia trap. A38	A 38 V belt	Courroie trap. A38	Correa trap. A38	Correia transp. A38
11	241303	N.	1	Puleggia riduttore	Reducer pulley	Poulie réducteur	Polea reductor	Polia reductor
12	262109	N.	1	Puleggia riduttore (Vario)	Reducer pulley (Vario)	Poulie réducteur (Vario)	Polea reductor (Vario)	Polia reductor (Vario)
13	223343	N.	1	Supporto boccia	Bush support	Support douille	Soporte casquillo	Suporte da bucha
14	241381	N.	1	Fermo boccia	Bush retainer	Blocage douille	Tope casquillo	Retentor bucha
15	264100	N.	1	Boccia antivibrante	Anti-vibrating bush	Douille anti-vibrations	Casquillo antivibración	Bucha anti-vibrante
16	545005	N.	1	Anello seeger	Seeger ring	Bague Seeger	Anillo de retención	Anel seeger
17	224016	N.	1	Rondella	Washer	Rondelle	Arandela	Anilha
18	221736	N.	1	Forcella tenditrice	Tensioner fork	Fourche tension	Horquilla tensora	Forquilha tensora
19	264111	N.	1	Kit tiranti con dadi	Tie rod kit with nuts	Kit tirants avec écrous	Kit tirante con tuercas	Kit tirantes com porcas

www.dalmex.net

www.dalmex.net

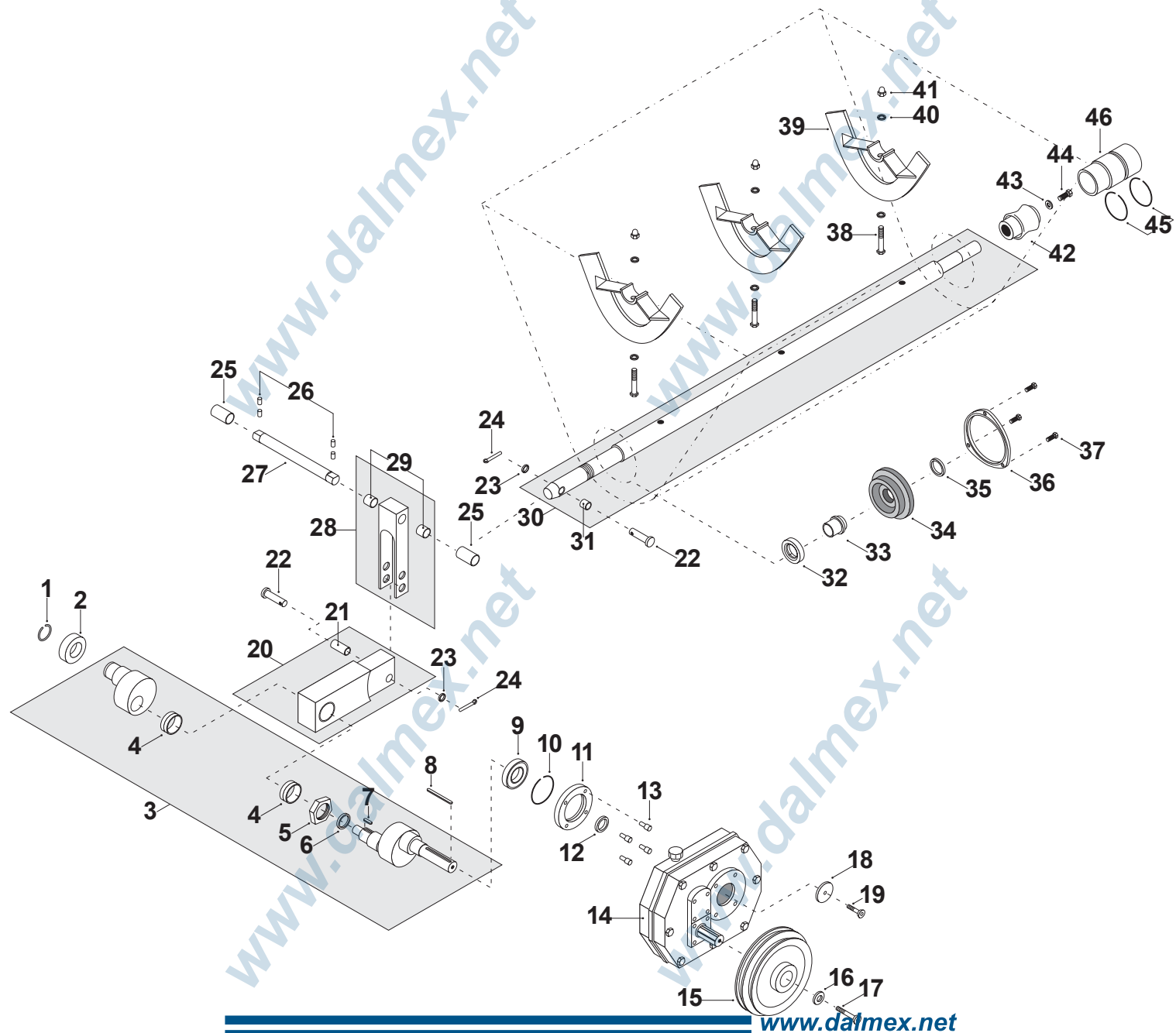

N.	Code	UM	Q.ty	DESCRIZIONE	DESCRIPTION	DESCRIPTION	DENOMINACIÓN	DENOMINACÃO
1	545018	N.	1	Anello	Ring	Anneau	Anillo	Anel
2	287037	N.	1	Cuscinetto	Bearing	Coussinet	Cojinete	Rolamento
3	213070	N.	1	Albero a gomiti completo	Complete elbow shaft	Vilebrequin complet	Eje de codos completo	7830 6
4	265193	N.	2	Cuscinetto	Bearing	Coussinet	Cojinete	Rolamento
5	542057	N.	1	Dado autobloccante	Self-locking nut	Ecrou autobloquant	Tuerca autoblocante	Porca auto-travante
6	241285	N.	1	Rondella	Washer	Rondelle	Arandela	Rodela
7	243016	N.	1	Linguetta	Flap	Clavette	Lengüeta	Lingueta
8	546043	N.	1	Linguetta	Flap	Clavette	Lengüeta	Lingueta
9	265192	N.	1	Cuscinetto	Bearing	Coussinet	Cojinete	Rolamento
10	545063	N.	1	Anello seeger	Seeger ring	Anneau seeger	Anillo de retención	Anel seeger (de retenção)
11	245132	N.	1	Coperchio	Lid	Couvercle	Tapa	Tampa
12	245133	N.	1	Distanziere	Spacer	Entretoise	Distanciador	Espaçador
13	540088	N.	4	Vite	Screw	Vis	Tornillo	Parafuso
14	216306	N.	1	Riduttore	Reducer	Réducteur	Reductor	Redutor
15	241303	N.	1	Puleggia riduttore	Reducer pulley	Poulie réducteur	Polea reductor	Polia redutor
16	241293	N.	1	Rondella	Washer	Rondelle	Arandela	Rodela
17	541207	N.	1	Vite TSPEI	TSPEI screw	VIS THC	Tornillo TSPEI	Parafuso TSPEI
18	241294	N.	1	Rondella	Washer	Rondelle	Arandela	Rodela
19	541038	N.	1	Vite TSPEI	TSPEI screw	VIS THC	Tornillo TSPEI	Parafuso TSPEI
20	242070	N.	1	Biella completa	Complete tapered conn.rod	Bielle complète	Biela completa	Biela completa
21	265176	N.	1	Boccola	Bush	Bague	Casquillo	Coquilha
22	250134	N.	2	Spina	Plug	Fiche	Clavija	Ficha
23	544011	N.	2	Rondella	Washer	Rondelle	Arandela	Rodela
24	543017	N.	2	Copiglia	Splint pin	Goupille	Pasador en R	Cupilha
25	245129	N.	2	Distanziere	Spacer	Entretoise	Distanciador	Espaçador
26	547025	N.	4	Grano	Dowel	Grain	Pasador	Parafuso sem cabeça
27	243014	N.	1	Albero fulcro	Fulcrum shaft	Arbre d'appui	Eje fulcro	7854 6
28	242069	N.	1	Pendolo	Pendulum	Pendule	Pêndulo	Pêndulo
29	265174	N.	2	Boccola	Bush	Bague	Casquillo	Coquilha
30	241277	N.	1	Stelo	Rod	Tige	Vástago	Base
31	265177	N.	1	Boccola	Bush	Bague	Casquillo	Coquilha
32	266018	N.	1	Ghiera	Ring nut	Bague	Abrazadera	Braçadeira
33	245131	N.	1	Boccola guida membrana	Membrane guide bush	Douille guide membrane	Casquillo guía membrana	Bucha guia da membrana
34	237092	N.	1	Membrana di separazione	Separation membrane	Membrane de séparation	Membrana de separación	Membrana de separação
35	245130	N.	1	Anello di guida membrana	Membrane guide ring	Bague de guidage membrane	Anillo guía membrana	Anel de guia da membrana
36	223263	N.	1	Flangia blocca membrana	Membrane block flange	Flasque blocage membrane	Empalme bloqueo membrana	Flange bloqueia-membrana
37	541010	N.	3	Vite	Screw	Vis	Tornillo	Parafuso
38	540052	N.	3	Vite	Screw	Vis	Tornillo	Parafuso
39	225736	N.	3	Pala agitatrice	Mixer blade	Pale agitateur	Pala mezcladora	Pá agitadora
40	544018	N.	3	Rondella	Washer	Rondelle	Arandela	Anilha

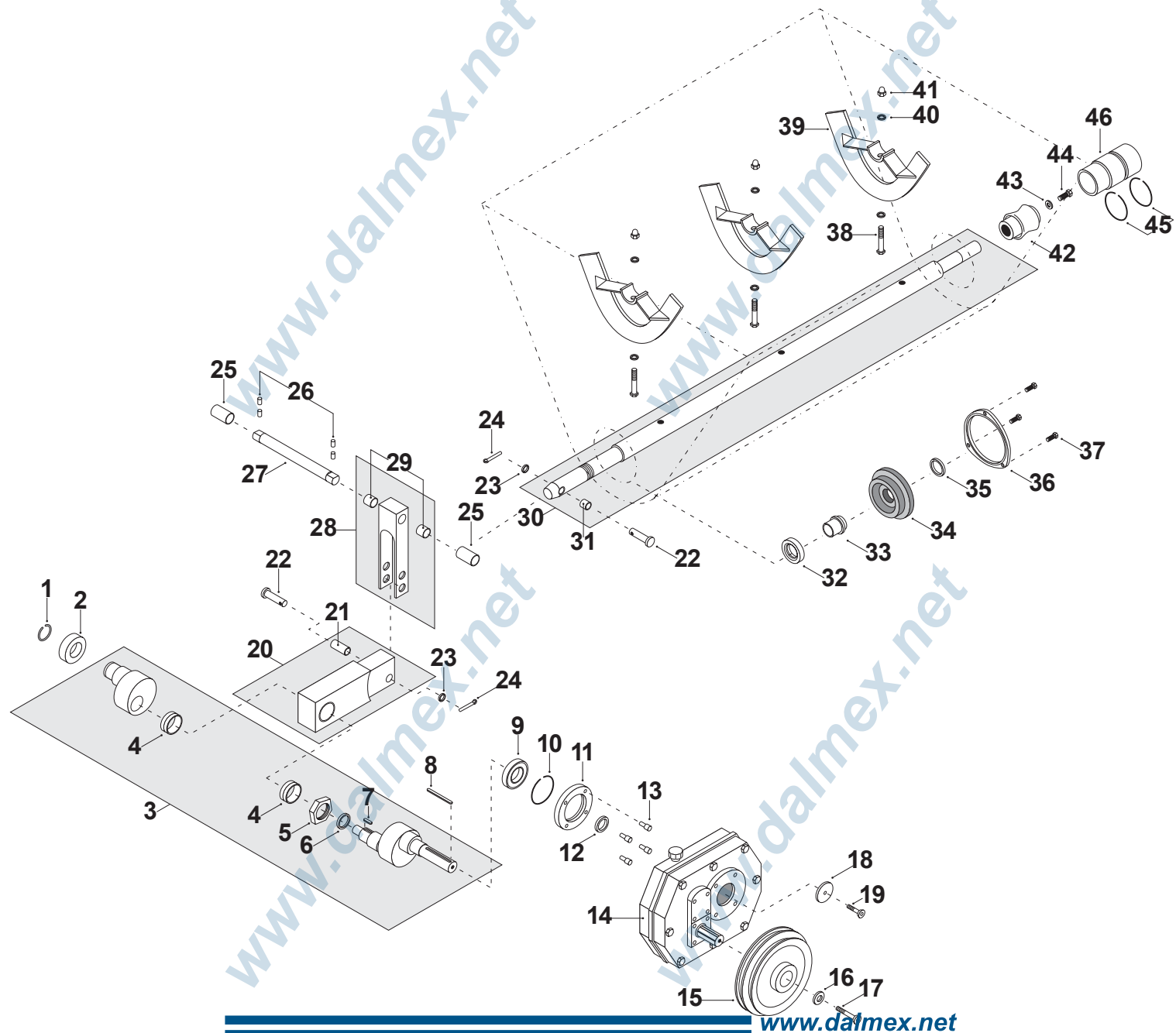

N.	Code	UM	Q.ty	DESCRIZIONE	DESCRIPTION	DESCRIPTION	DENOMINACIÓN	DENOMINACÃO
41	542042	N.	3	Dado cieco	Screw cap	Écrou borgne	Tuerca ciega	Porca cega
42	238042	N.	1	Pistone	Piston	Piston	Pistón	Pistão
43	224006	N.	1	Rondella	Washer	Rondelle	Arandela	Rodela
44	540045	N.	1	Vite	Screw	Vis	Tornillo	Parafuso
45	263218	N.	2	Anello OR	OR ring	Anneau OR	Anillo OR	Anel
46	251203	N.	1	Camicia	Jacket	Jupe	Camisa	Camisa

www.dalmex.net

www.dalmex.net



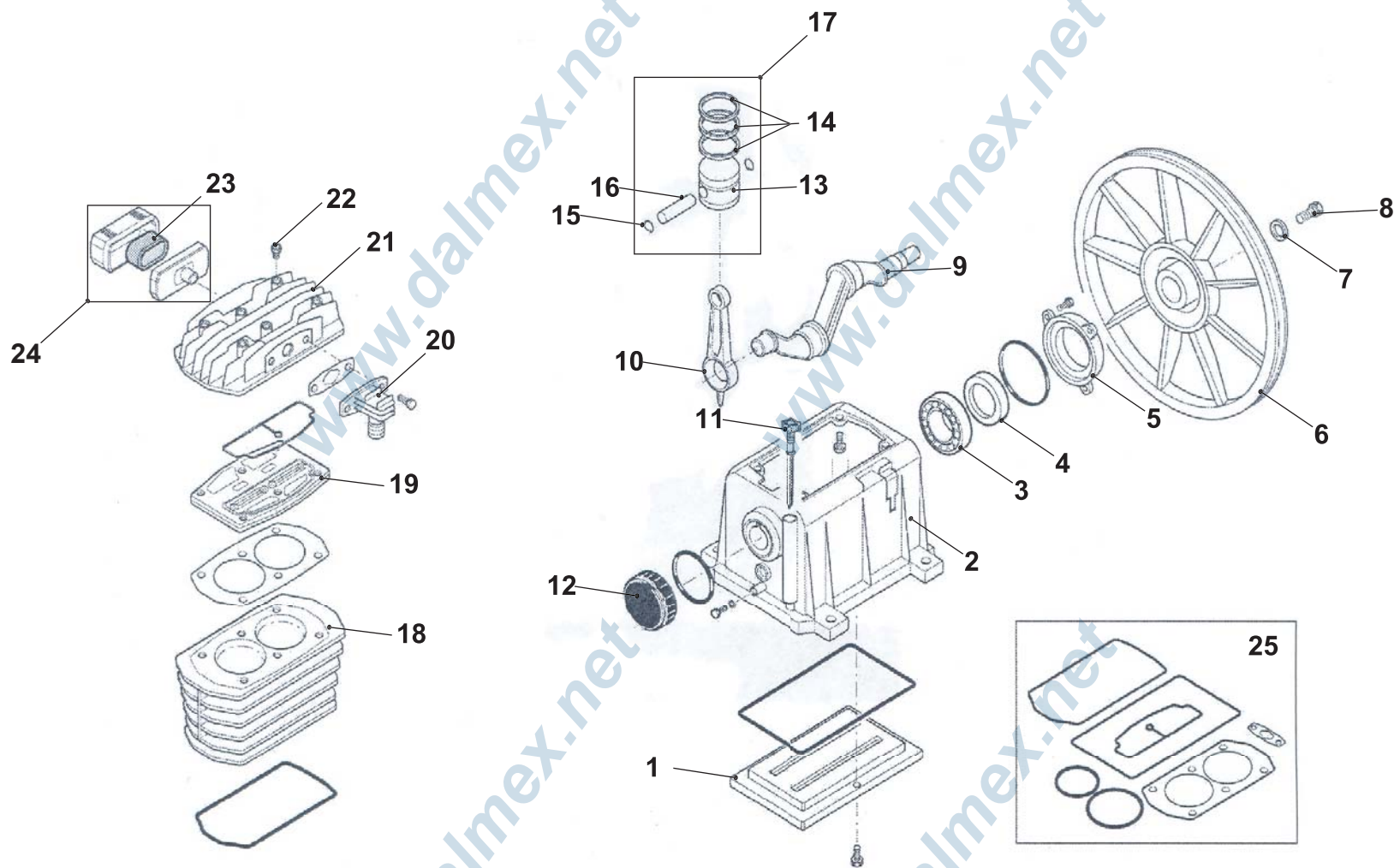

N.	Code	UM	Q.ty	DESCRIZIONE	DESCRIPTION	DESCRIPTION	DENOMINACIÓN	DENOMINACÃO
   								

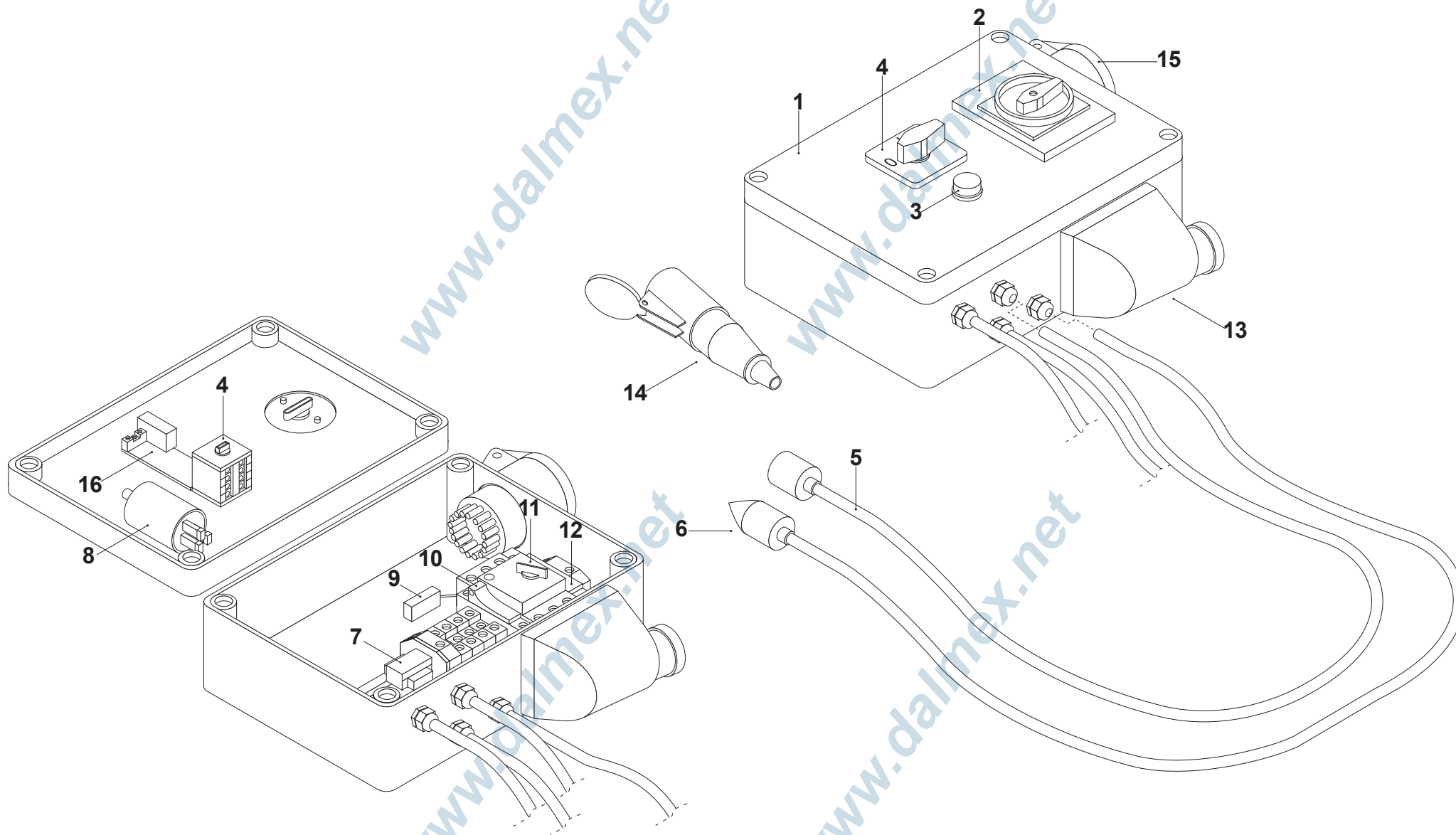

N.	Code	UM	Q.ty	DESCRIZIONE	DESCRIPTION	DESCRIPTION	DENOMINACIÓN	DENOMINACÃO
1	652215	N.	1	Cassetta	Box	Caisse	Caja	Caixa
2	214409	N.	1	Mostrina frontale	Front facing	Plaque frontale	Placa frontal	Placa frontal
3	214450	N.	1	Indicatore luminoso	Illuminous indicator	Indicateur lumineux	Indicador luminoso azul	Led azul
4	214608	N.	1	Invertitore di marcia	Direction invertor	Inverseur de marche	Inversor de marcha	Inversor de marcha
5	214475	N.	1	Sensore magnetico	Magnetic sensor	Senseur magnétique	Sensor magnético	Sensor magnético
6	214488	N.	1	Sensore magnetico	Magnetic sensor	Senseur magnétique	Sensor magnético	Sensor magnético
7	214573	N.	1	Trasformatore	Transformer	Transformateur	Transformador	Transformador
8	553055	N.	1	Condensatore	Condensor	Condenseur	Condensador	Condensador
9	214380	N.	1	Resistenza	Resistance	Résistance	Resistencia	Resistência
10	553093	N.	1	Fusibile 2A	2V fuse	Fusible 2A	Fusible 2A	Fusível 2A
11	214378	N.	1	Salvatore	Motor-protector	Discontacteur	Guardamotor	Interruptor salva-motor
12	214379	N.	1	Sganc.a lancio di corrente	Current launch release	Interrup.alim. courant	Deseng. corrente	Desen.com lance de corrente
13	552078	N.	1	Spina 16A	16A plug	Fiche 16A	Clavija 16 A	Ficha 16A
14	552027	N.	1	Presa	Socket	Prise	Toma	Tomada
15	552137	N.	1	Presa	Socket	Prise	Toma	Tomada
16	214448	N.	1	Scheda tensione corretta	Correct voltage card	Carte tension correcte	Tarjeta tensión correcta	Ficha tensão correta

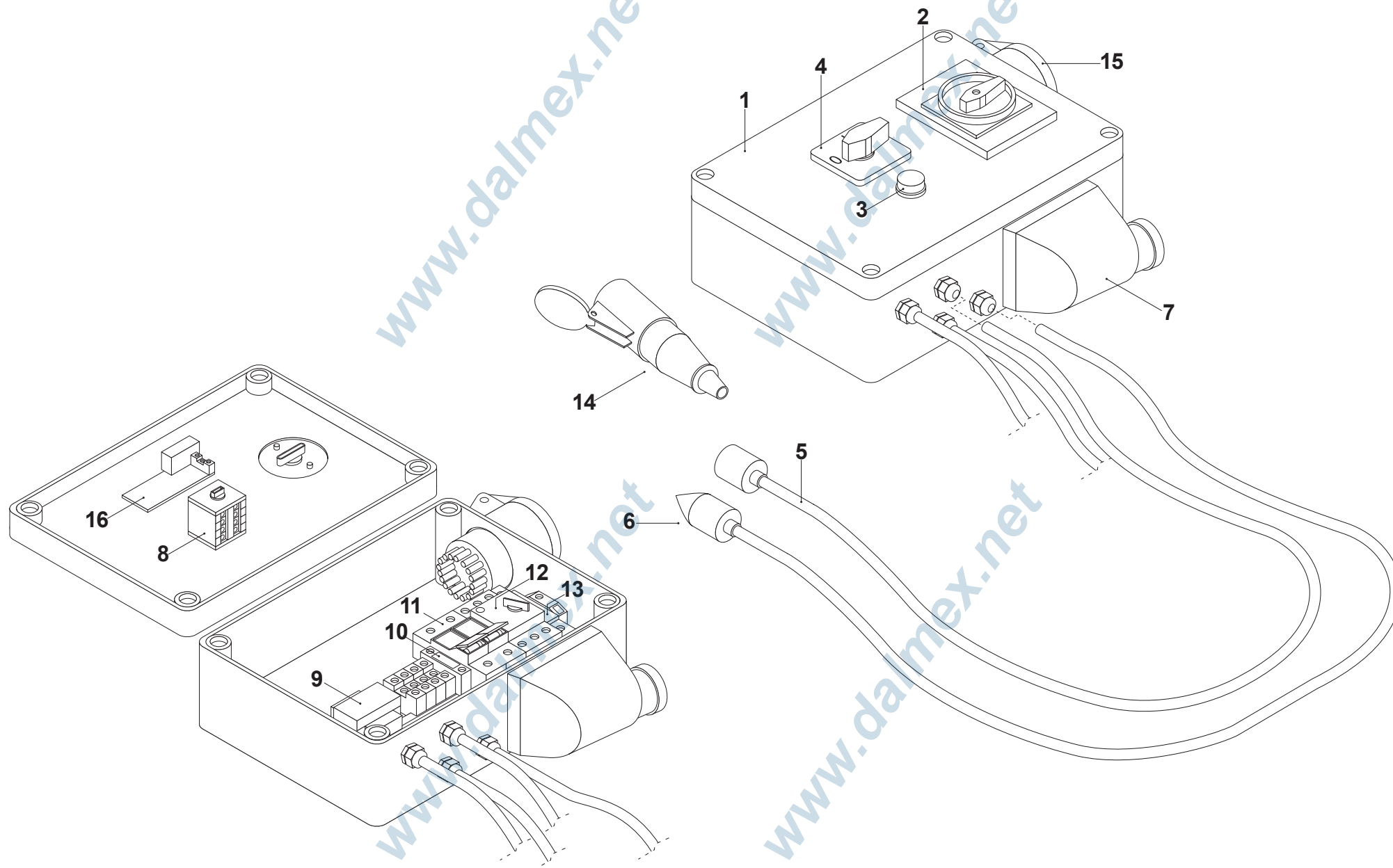

N.	Code	UM	Q.ty	DESCRIZIONE	DESCRIPTION	DESCRIPTION	DENOMINACIÓN	DENOMINACÃO
1	652215	N.	1	Cassetta	Box	Caisse	Caja	Caixa
2	214409	N.	1	Mostrina frontale	Front facing	Plaque frontale	Placa frontal	Placa frontal
3	214450	N.	1	Indicatore luminoso	Illuminous indicator	Indicateur lumineux	Indicador luminoso azul	Led azul
4	214296	N.	1	Mostrina	Facing	Plaquette	Placa	Placa
5	214475	N.	1	Sensore magnetico	Magnetic sensor	Senseur magnétique	Sensor magnético	Sensor magnético
6	214488	N.	1	Sensore magnetico	Magnetic sensor	Senseur magnétique	Sensor magnético	Sensor magnético
7	552106	N.	1	Spina	Plug	Fiche	Clavija	Tomada
8	214295	N.	1	Interruttore tripolare	Tripolar switch	Interrupteur tripolaire	Interruptor tripolar	Interruptor tripolar
9	214541	N.	1	Trasformatore	Transformer	Transformateur	Transformador	Transformador
10	553028	N.	1	Fusibile	Fuse	Fusible	Fusible	Fusível
11	553087	N.	2	Fusibile	Fuse	Fusible	Fusible	Fusível
12	214383	N.	1	Salvamotore	Motor-protector	Disjoncteur	Guardamotor	Salva-motor
13	214381	N.	1	Sganciatore	Release device	Déclencheur	Desenganchador	Dispositivo de proteção
14	552058	N.	1	Presa	Socket	Prise	Toma	Tomada
15	552113	N.	1	Presa	Socket	Prise	Toma	Tomada
16	214448	N.	1	Scheda tensione corretta	Correct voltage card	Carte tension correcte	Tarjeta tensión correcta	Ficha tensão correta

www.dalmex.net

www.dalmex.net

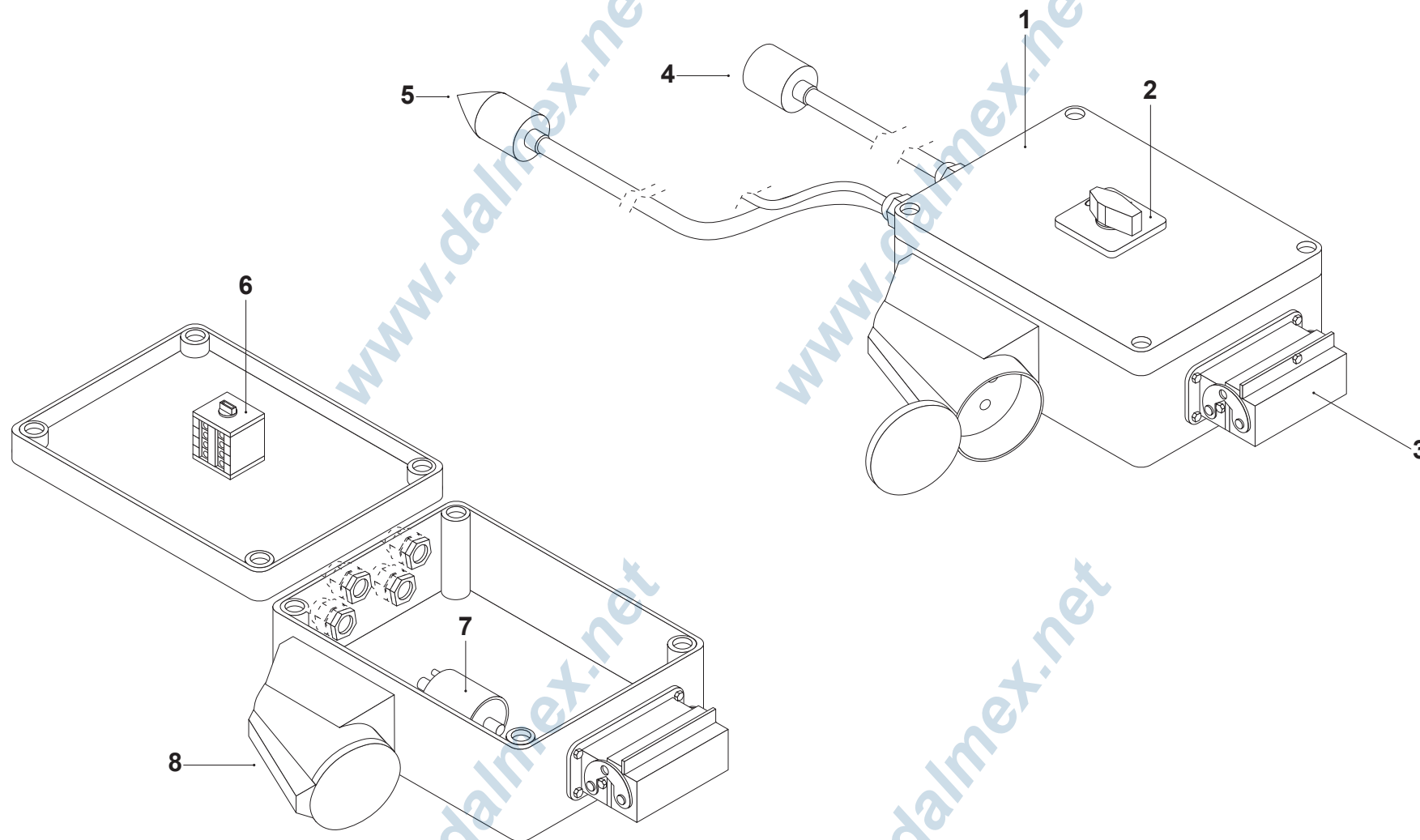



N.	Code	UM	Q.ty	DESCRIZIONE	DESCRIPTION	DESCRIPTION	DENOMINACIÓN	DENOMINACÃO
1	652309	N.	1	Scatola stagna	Airtight box	Boîtier étanche	Caja estanca	Caixa estanque
2	214296	N.	1	Mostrina	Facing	Plaquette	Placa	Placa
3	552090	N.	1	Frutto spina	Plug gang	Boîtier fiche	Bloque clavija	Ficha eléctrica
4	214475	N.	1	Sensore magnetico	Magnetic sensor	Senseur magnétique	Sensor magnético	Sensor magnético
5	214488	N.	1	Sensore magnetico	Magnetic sensor	Senseur magnétique	Sensor magnético	Sensor magnético
6	214343	N.	1	Interruttore bipolare	Bipolar switch	Interrupteur bipolaire	Interruptor bipolar	Interruptor bipolar
7	553055	N.	1	Condensatore	Condensor	Condenseur	Condensador	Condensador
8	552111	N.	1	Presa 16A	16A socket	Prise 16A	Toma 16 A	Tomada 16A

www.dalmex.net

www.dalmex.net

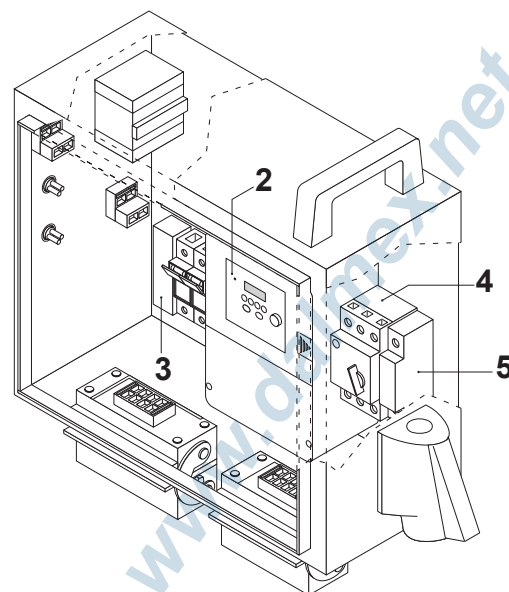
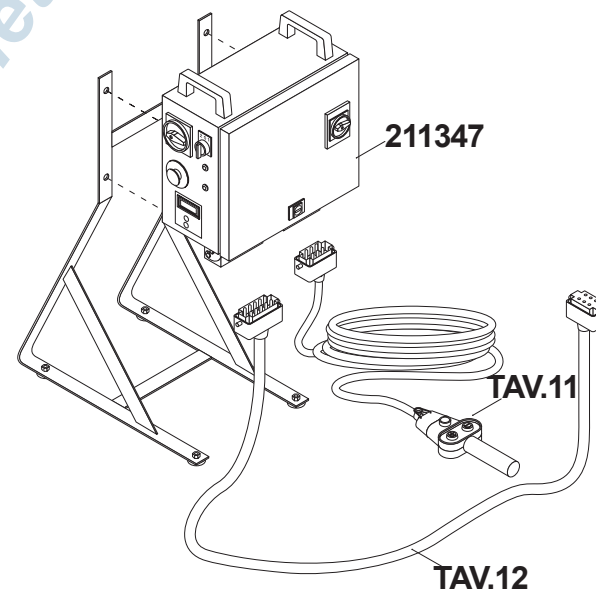
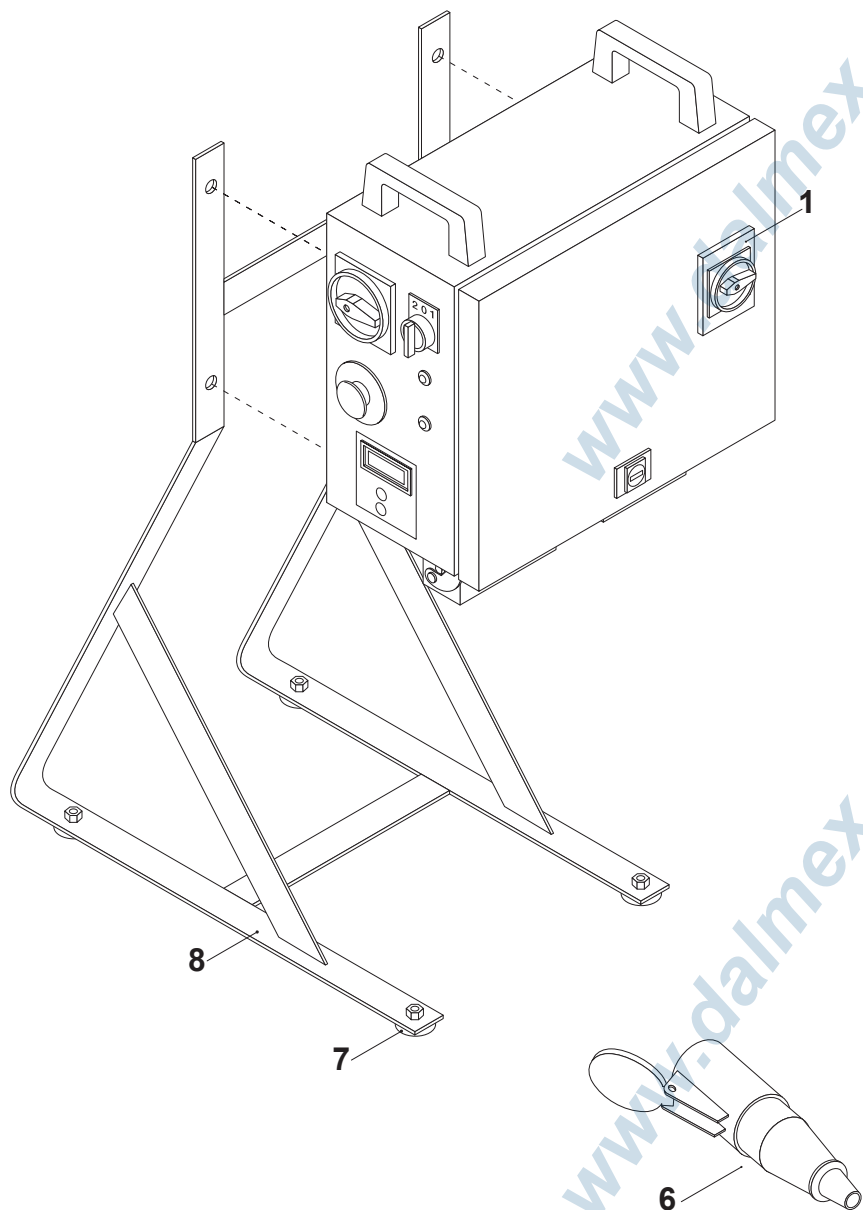

N.	Code	UM	Q.ty	DESCRIZIONE	DESCRIPTION	DESCRIPTION	DENOMINACIÓN	DENOMINACÃO
1	214491	N.	1	Mostrina frontale	Front facing	Plaquette frontale	Placa frontal	Placa frontal
2	214368	N.	1	Inverter	Inverter	Inverseur	Inversor	Inverter
3	214501	N.	1	Disp.di min/max sovral.	Min/max supercharging dev.	Disp. de min/max sural.	Disp. min/máx sobreal.	Disp.de mín./máx. sobrelev.
4	214378	N.	1	Salvamotore	Motor-protector	Discontacteur	Guardamotor	Interruptor salva-motor
5	214458	N.	1	Bobina	Reel	Bobine	Bobina	Bobina
6	552027	N.	1	Presa	Socket	Prise	Toma	Tomada
7	238015	N.	4	Antivibrante	Anti-vibrating	Anti-vibrant	Antivibrante	Dispositivo anti-vibração
8	227352	N.	1	Supporto quadro	Control board support	Support tableau	Soporte cuadro	Suporte do quadro

www.dalmex.net

www.dalmex.net

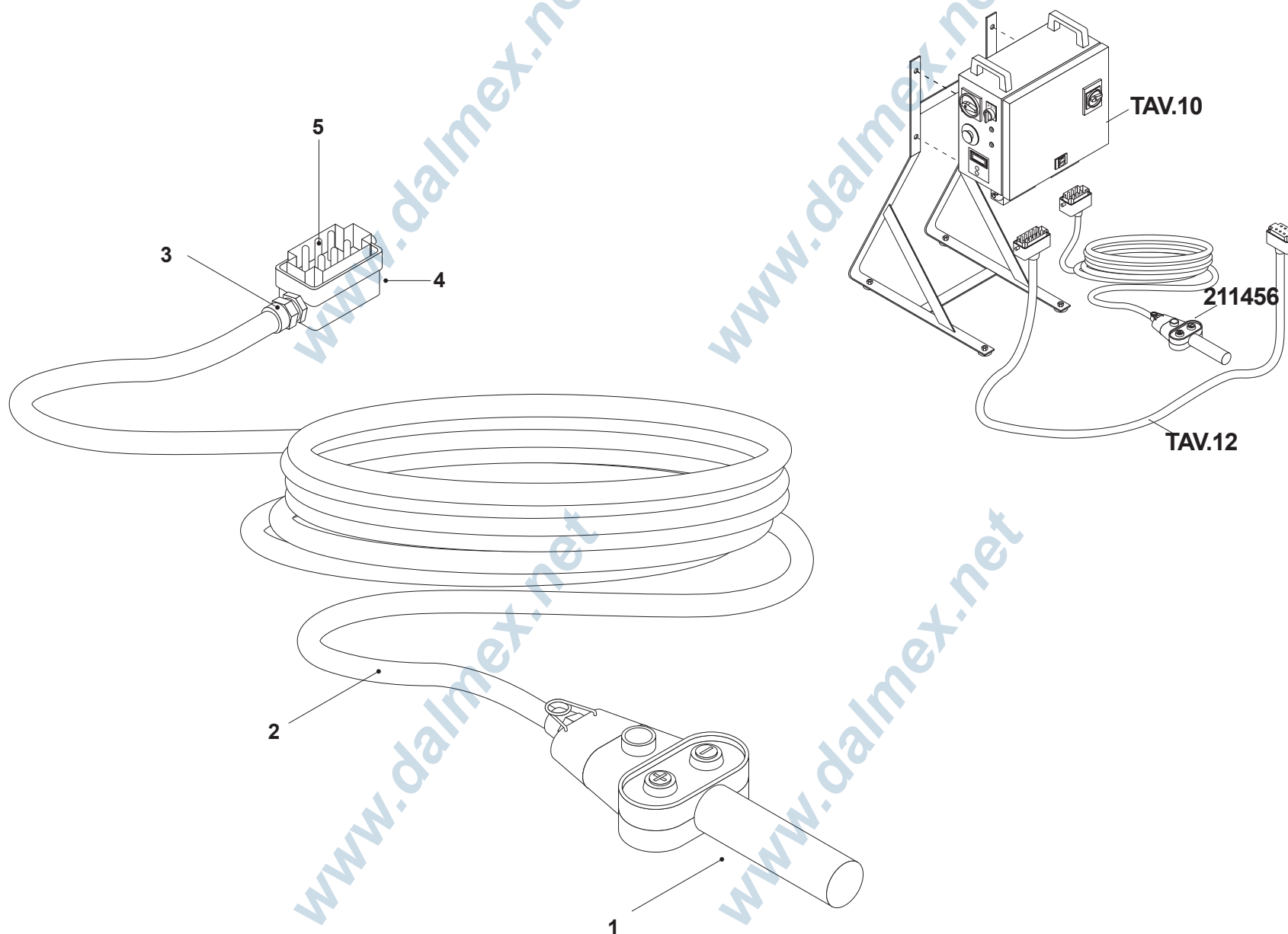

N.	Code	UM	Q.ty	DESCRIZIONE	DESCRIPTION	DESCRIPTION	DENOMINACIÓN	DENOMINACÃO
1	214492	N.	1	Pulsantiera	Push button control panel	Boitier de commande	Panel de mandos	Teclado
2	550121	M.	33	Cavo flex	Flex cable	Câble flex	Cable flex	Cabo flexível
3	554026	N.	1	Pressacavo	Cable gland	Serre-câble	Sujetacable	Prensa-cabos
4	552103	N.	1	Custodia mobile	Mobile case	Etui mobile	Protección móvil	Caixa móvel
5	552053	N.	1	Frutto spina	Plug gang	Boitier fiche	Bloque clavija	Ficha elétrica

www.dalmex.net

www.dalmex.net

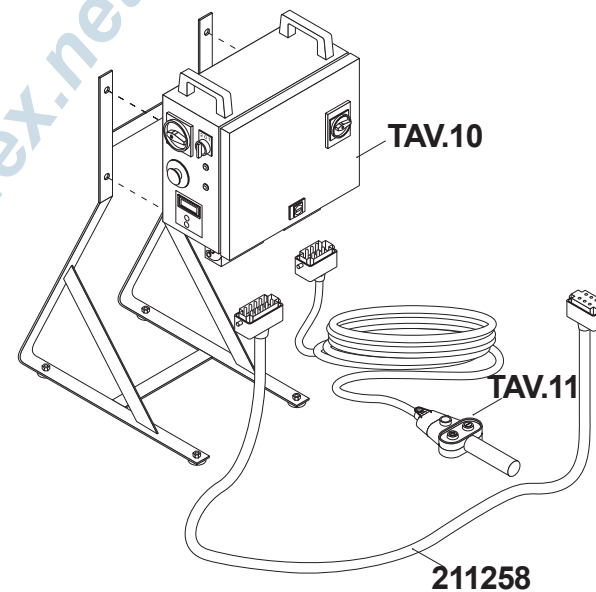
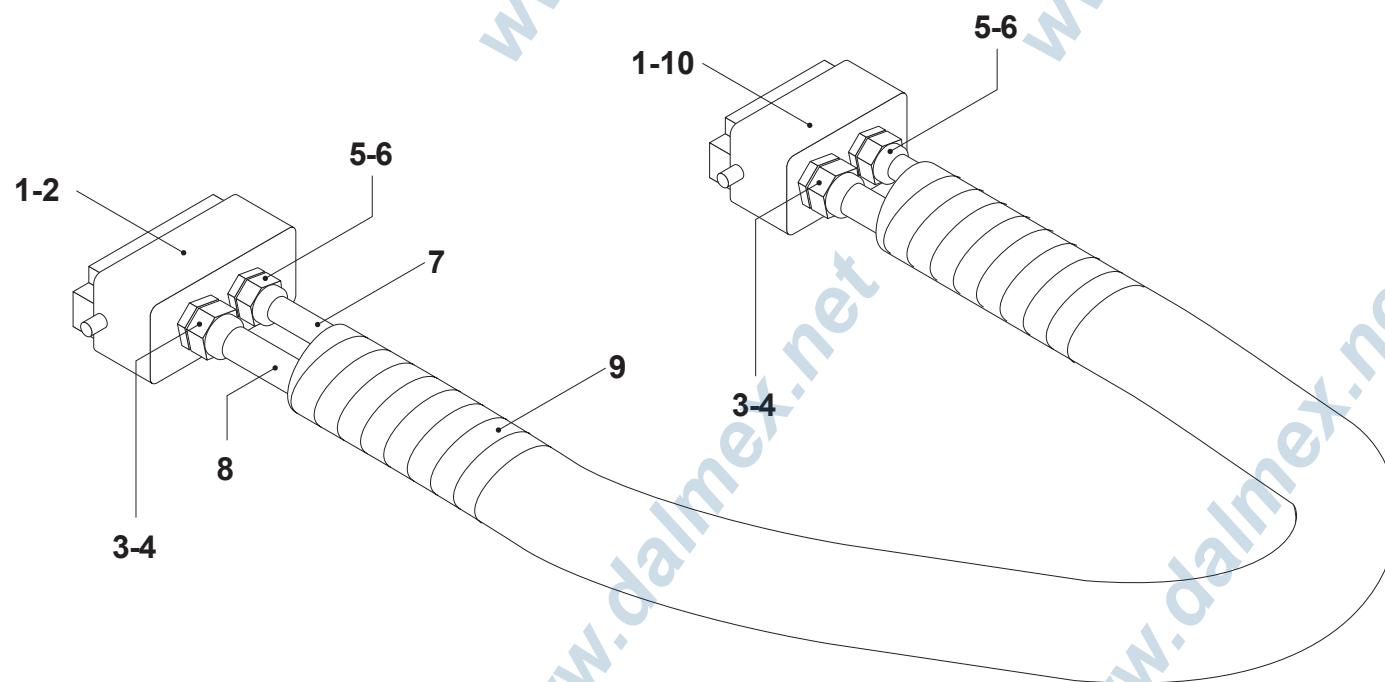

N.	Code	UM	Q.ty	DESCRIZIONE	DESCRIPTION	DESCRIPTION	DENOMINACIÓN	DENOMINACÃO
1	552121	N.	2	Custodia mobile	Mobile case	Étui mobile	Protección móvil	Caixa móvel
2	552099	N.	1	Frutto presa	Socket gang	Boîtier prise	Bloque toma	Fruto tomada
3	554027	N.	2	Pressacavo	Cable gland	Serre-câble	Sujetacable	Prensa-cabos
4	554033	N.	2	Dado	Nut	Écrou	Tuerca	Porca
5	554026	N.	2	Pressacavo	Cable gland	Serre-câble	Sujetacable	Prensa-cabos
6	554032	N.	2	Dado	Nut	Écrou	Tuerca	Porca
7	550109	M.	5	Cavo	Cable	Câble	Cable	Cabo
8	550007	M.	5	Cavo	Cable	Câble	Cable	Cabo
9	550059	M.	5	Guaina	Sheath	Gaine	Funda	Bainha
10	552090	N.	1	Frutto spina	Plug gang	Boîtier fiche	Bloque clavija	Ficha elétrica

www.dalmex.net

www.dalmex.net



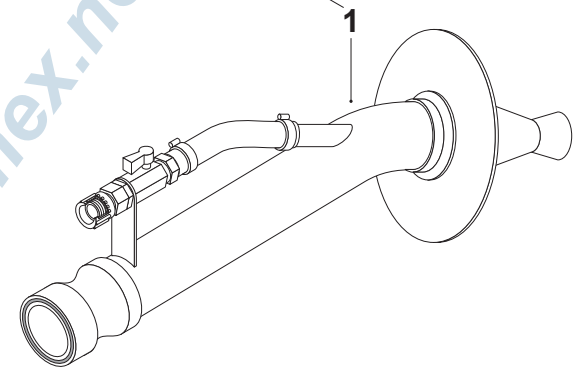
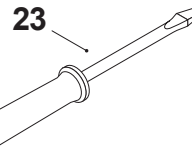
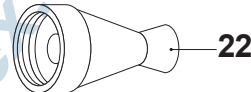
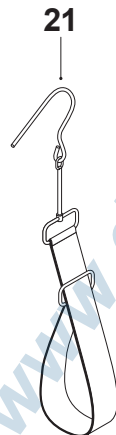
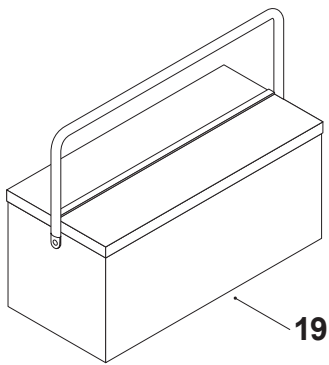
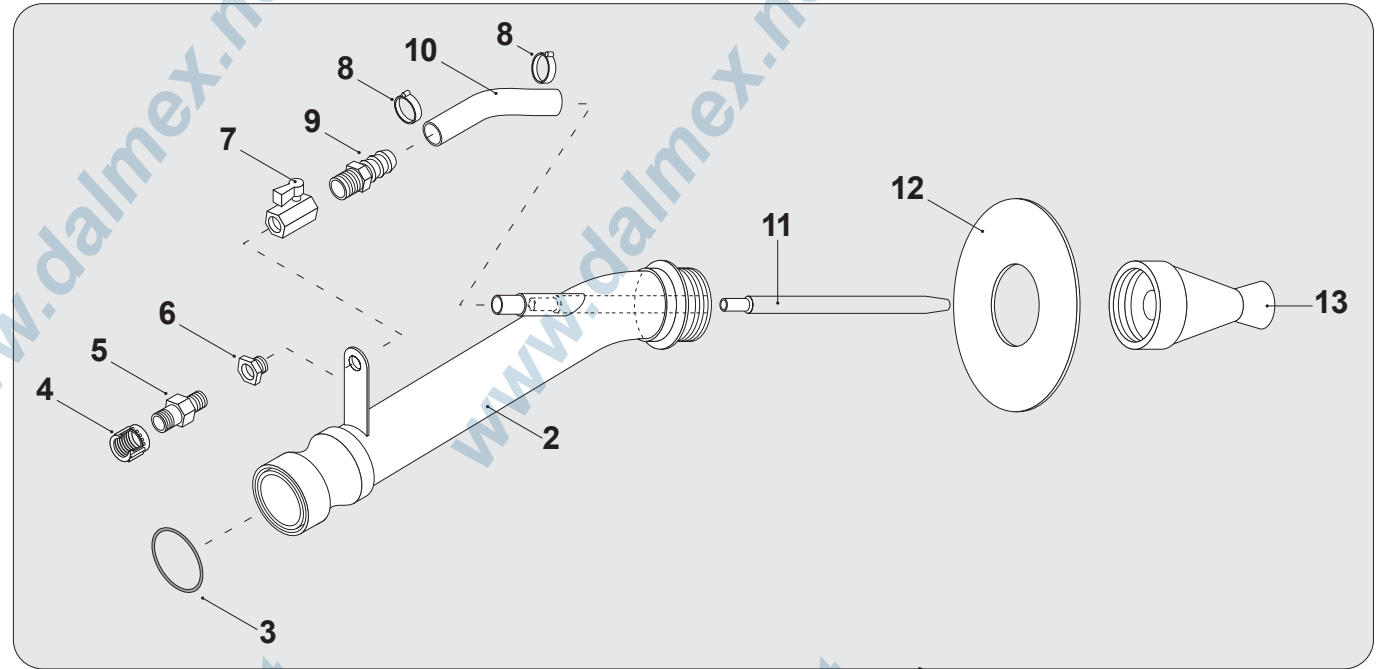
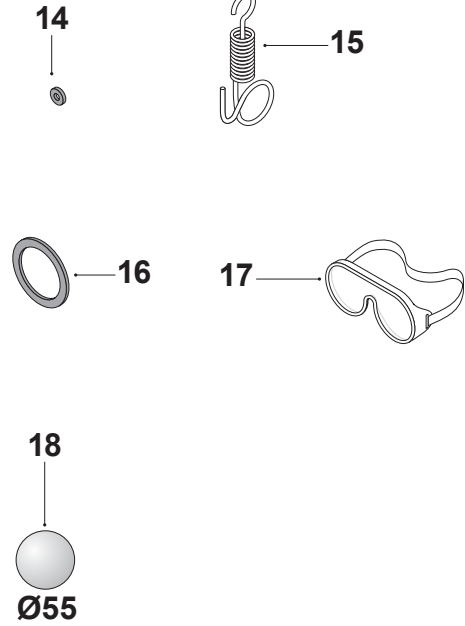

www.dalmex.net

N.	Code	UM	Q.ty	DESCRIZIONE	DESCRIPTION	DESCRIPTION	DENOMINACIÓN	DENOMINACÃO
1	216321	N.	1	Pistola completa	Complete gun	Pistolet complet	Pistola completa	Pistola completa
2	251190	N.	1	Corpo pistola	Gun body	Corps pistolet	Cuerpo de la pistola	Corpo da pistola
3	263202	N.	1	Anello OR	OR ring	Anneau OR	Anillo OR	Anel OR
4	261010	N.	1	Dado	Nut	Ecrou	Tuerca	Porca
5	244009	N.	1	Raccordo	Fitting	Raccord	Racor	Junção
6	261056	N.	1	Riduzione	Reduction	Réduction	Reducción	Redução
7	212139	N.	1	Rubinetto a sfera	Ball valve	Robinet à bille	Grifo de bola	Válvula de esfera
8	266301	N.	2	Fascette	Straps	Colliers	Abrazaderas	Abraçadeiras
9	261298	N.	1	Portagomma	Connecting nozzle	Embout	Portagoma	Conexão
10	640006	M	0,10	Tubo gomma	Rubber hose	Tuyau caoutchouc	Tubo de goma	Tubo de borracha
11	251024	N.	1	Ugello	Nozzle	Buse	Tobera	Bico aspersor
12	224000	N.	1	Disco paraspruzzi	Splashback disc	Disque bavettes	Disco parafangos	Disco protetor
13	250020	N.	1	Deflettore D.14	Deflector D.14	Défecteur D.14	Deflector D.14	Deflector d. 14
14	263033	N.	2	Guarnizione	Gasket	Joint	Junta	Guarnição
15	267043	N.	1	Molla alla pistola	Spring to gun	Ressort au pistolet	Muelle de pistola	Mola para pistola
16	237077	N.	1	Guarnizione DN35	Gasket DN35	Joint DN35	Junta DN35	Guarnição DN35
17	521014	N.	1	Occhiali di protezione	Protective glasses	Lunettes de protection	Gafas de protección	Óculos de proteção
18	237102	N.	2	Spugna di lavaggio	Washing sponge	Eponge de lavage	Esponja de lavado	Esponja para lavagem
19	268055	N.	1	Cassetta attrezzi	Tool box	Caisse à outils	Caja de las herramientas	Caixa de ferramentas
20	220051	N.	1	Chiave per bloccaggio	Holder spanner	Clé de serrage	Llave para bloqueo	Chave para fixação
21	221018	N.	1	Reggitubo in tela	Cloth pipe clamp	Support tuyau en toile	Sujetador de tubo de tela	Suporte de tela p/ tubos
22	250021	N.	1	Deflettore D.16	Deflector D.16	Défecteur D.16	Deflector D.16	Deflector d. 16
23	268018	N.	1	Cacciavite	Screwdriver	Tournevis	Destornillador	Chave de fenda
24	543018	N.	1	Copiglia	Splint pin	Goupille	Pasador en R	Cupilha

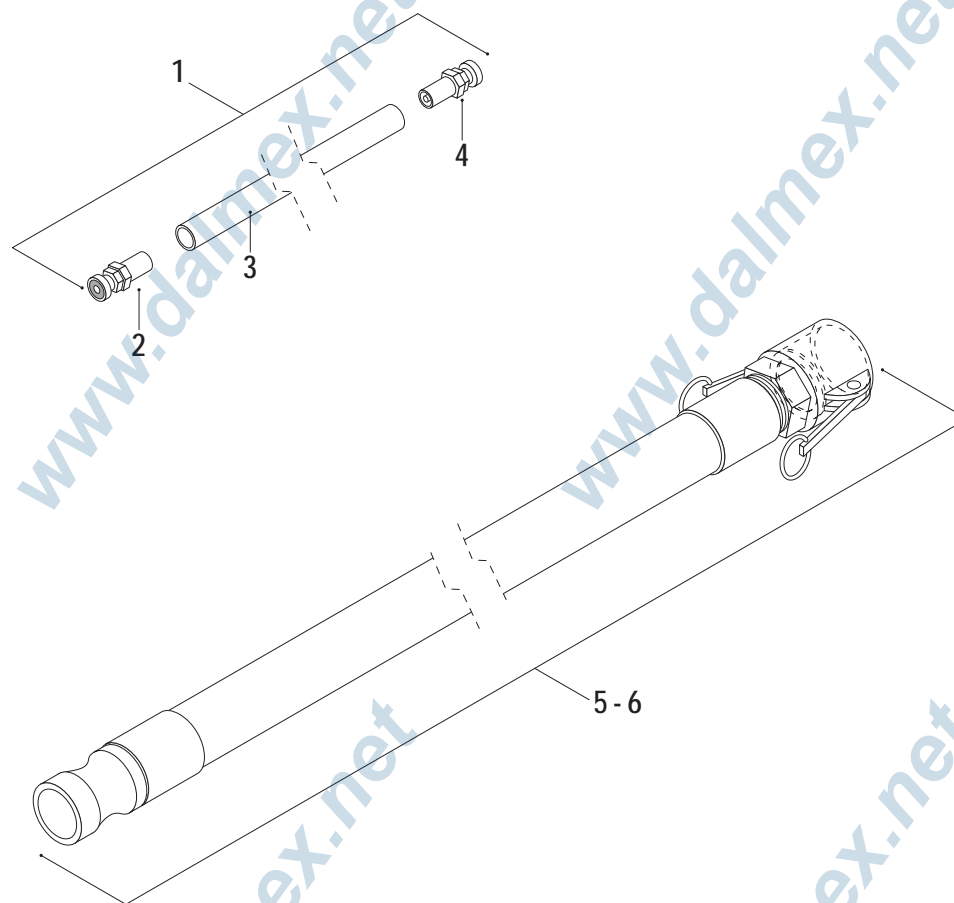

N.	Code	UM	Q.ty	DESCRIZIONE	DESCRIPTION	DESCRIPTION	DENOMINACIÓN	DENOMINACÃO
1	212497	N.	1	Tubo gomma (Ø8x15-33m)	Rubber hose (Ø8x15-33m)	Tuyau caout. (Ø8x15-33m)	Tubo goma (Ø8x15-33m)	Tubo de borr. (Ø8x15-33m)
2	261307	N.	2	Attacco a baionetta	Bayonet coupling	Raccord à baionnette	Conexión tipo bayoneta	Casquilho de baioneta
3	640073	M.	33	Tubo gomma D.8	Rubber hose D.8	Tuyau caoutchouc D.8	Tubo de goma D.8	Tubo de borracha d.8
4	212808	N.	1	Tubo gomma (Ø35x47-10m)	Rubber hose (Ø35x47-10m)	Tuyau caout. (Ø35x47-10m)	Tubo goma (Ø35x47-10m)	Tubo de borr. (Ø35x47-10m)
5	212809	N.	1	Tubo gomma (Ø35x47-20m)	Rubber hose (Ø35x47-20m)	Tuyau caout. (Ø35x47-20m)	Tubo goma (Ø35x47-20m)	Tubo de borr. (Ø35x47-20m)

www.dalmex.net

www.dalmex.net

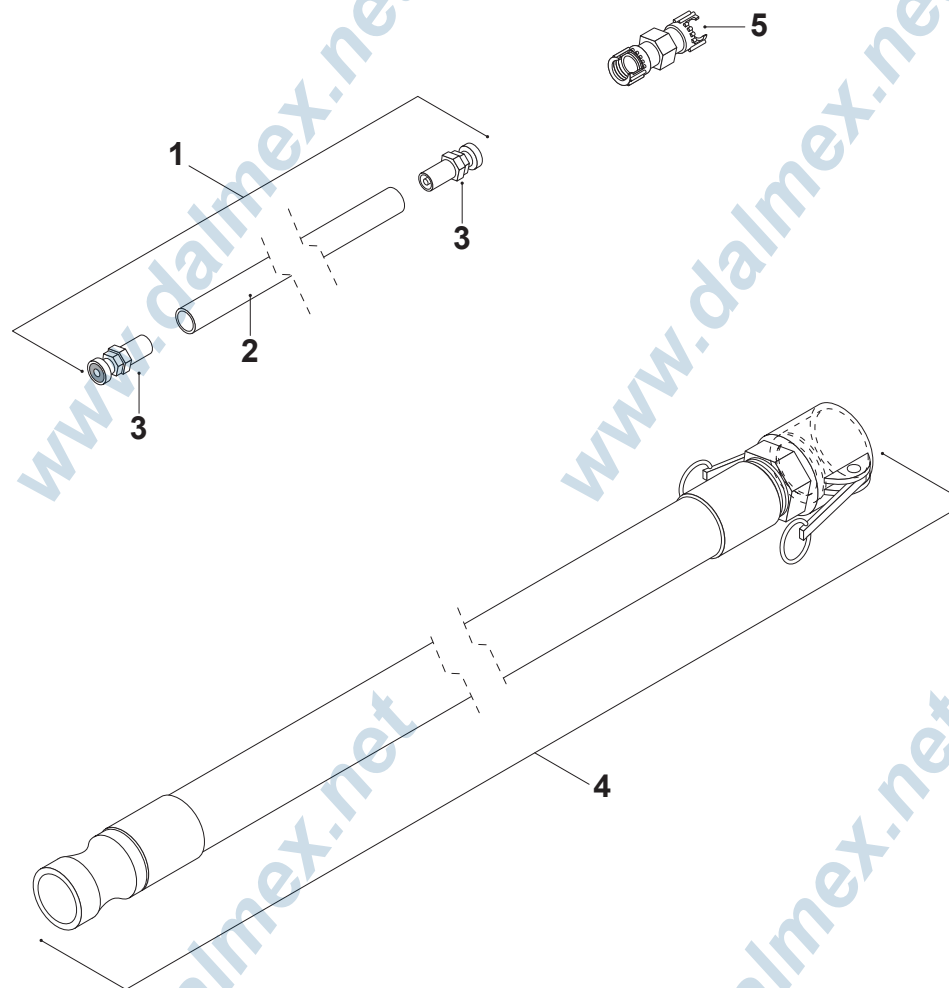

N.	Code	UM	Q.ty	DESCRIZIONE	DESCRIPTION	DESCRIPTION	DENOMINACIÓN	DENOMINACÃO
1	212811	N.	1	Tubo gomma (Ø8x15-10m)	Rubber hose (Ø8x15-10m)	Tuyau caout. (Ø8x15-10m)	Tubo goma (Ø8x15-10m)	Tubo de borr. (Ø8x15 - 10m)
2	640073	M.	10	Tubo gomma D.8	Rubber hose D.8	Tuyau caoutchouc D.8	Tubo de goma D.8	Tubo de borracha d.8
3	261307	N.	2	Attacco a baionetta	Bayonet coupling	Raccord à baionnette	Conexión tipo bayoneta	Casquilho de baioneta
4	212808	N.	1	Tubo gomma (Ø35x47-10m)	Rubber hose (Ø35x47-10m)	Tuyau caout. (Ø35x47-10m)	Tubo goma (Ø35x47-10m)	Tubo de borr. (Ø35x47-10m)
5	261049	N.	1	Giunto 3 pezzi	3-piece joint	Joint 3 pièces	Acoplamiento 3 piezas	Junção 3 peças

www.dalmex.net

www.dalmex.net

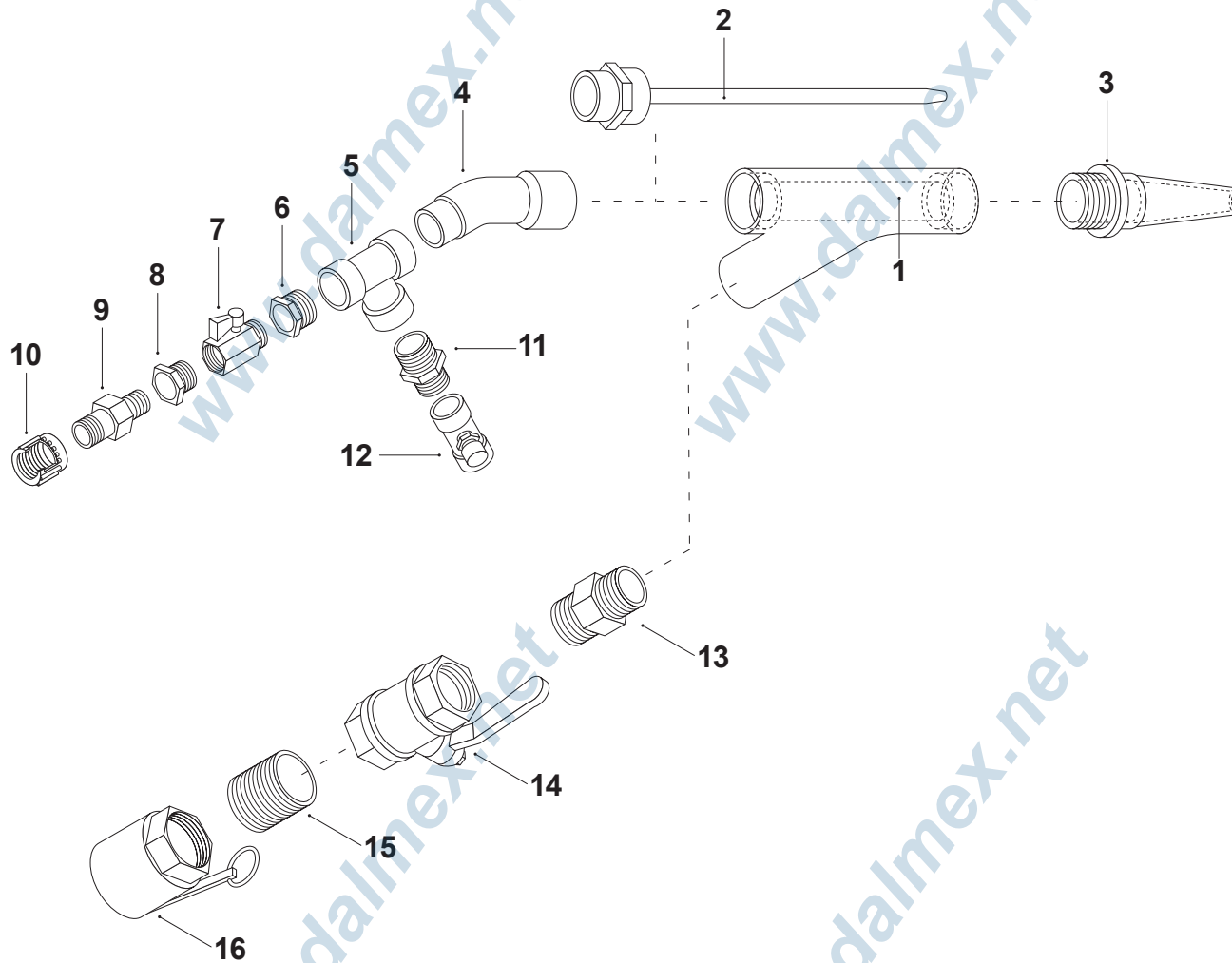

www.dalmex.net



N.	Code	UM	Q.ty	DESCRIZIONE	DESCRIPTION	DESCRIPTION	DENOMINACIÓN	DENOMINACÃO
1	231158	N.	1	Corpo pistola	Gun body	Corps pistolet	Cuerpo de la pistola	Corpo da pistola
2	223309	N.	1	Ugello	Nozzle	Gicleur	Tobera	Bico aspersor
3	250160	N.	1	Deflettore	Deflector	Défecteur	Deflector	Deflector
4	261517	N.	1	Curva a 45	45 bend	Coude à 45	Curva de 45	Curva 45ø
5	261094	N.	1	Raccordo a T	T Fitting	Raccord en T	Racor T	Ligação em forma de "T"
6	261043	N.	1	Riduzione acciaio	Steel reduction	Réduction acier	Reducción de acero	Redução em aço
7	212511	N.	1	Rubinetto	Cock	Robinet	Grifo	Válvula
8	261056	N.	1	Riduzione	Reduction	Réduction	Reducción	Redução
9	244009	N.	1	Raccordo	Fitting	Raccord	Racor	Junção
10	261010	N.	1	Dado	Nut	Ecrou	Tuerca	Porca
11	261063	N.	1	Nipplo	Nipple	Mamelon	Niple	Niple
12	212160	N.	1	Rubinetto	Cock	Robinet	Grifo	Válvula
13	251263	N.	1	Attacco pistola	Gun attachment	Raccord pistolet	Conexión de la pistola	Ligação de pistola
14	212273	N.	1	Rubinetto a sfera	Ball valve	Robinet à bille	Grifo de bola	Válvula de esfera
15	261124	N.	1	Vite semplice	Simple screw	Vis simple	Tornillo simple	Parafuso simples
16	266436	N.	1	Raccordo DN25	DN25 Fitting	Raccord D25	Racor DN25	Junção DN25

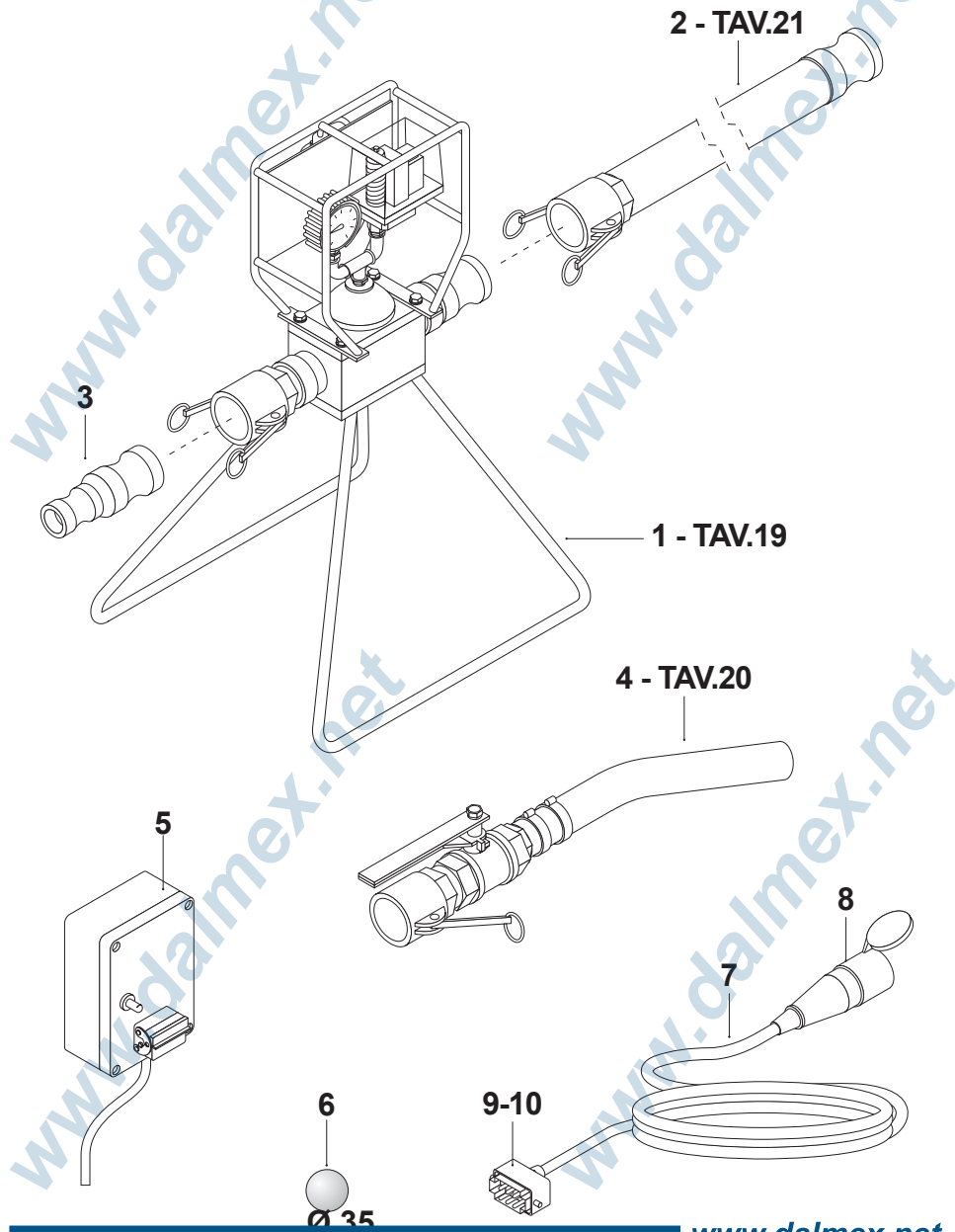

N.	Code	UM	Q.ty	DESCRIZIONE	DESCRIPTION	DESCRIPTION	DENOMINACIÓN	DENOMINACÃO
1	216277	N.	1	Gruppo limitatore pressione	Pressure limiter unit	Groupe limiteur pression	Grupo limitador de presión	Grupo limitador de pressão
2	212474	N.	1	Tubo gomma 5m	Rubber hose 5m	Tuyau caoutchouc 5m	Tubo de goma de 5 m	Tubo de borracha (5 m)
3	266406	N.	1	Riduzione	Reduction	Réduction	Reducción	Redução
4	216299	N.	1	Pistola iniezioni	Injections gun	Pistolet injections	Pistola de inyecciones	Pistola de injeção
5	211227	N.	1	Quadro elettrico per iniezione	Elect. Cont. board x injection	Tableau élect.pour injection	Cuadro eléct.para inyección	Quadro elétrico para injeção
6	237005	N.	2	Spugna di lavaggio	Washing sponge	Eponge de lavage	Esponja de lavado	Esponja para limpeza
7	550095	M.	33	Cavo flex	Flex cable	Câble flex	Cable flex	Cabo flexível
8	552038	N.	1	Presa 16A	16A socket	Prise 16A	Toma 16 A	Tomada 16A
9	552053	N.	1	Frutto spina	Plug gang	Boîtier fiche	Bloque clavija	Ficha elétrica
10	552103	N.	1	Custodia mobile	Mobile case	Etui mobile	Protección móvil	Caixa móvel

www.dalmex.net

www.dalmex.net

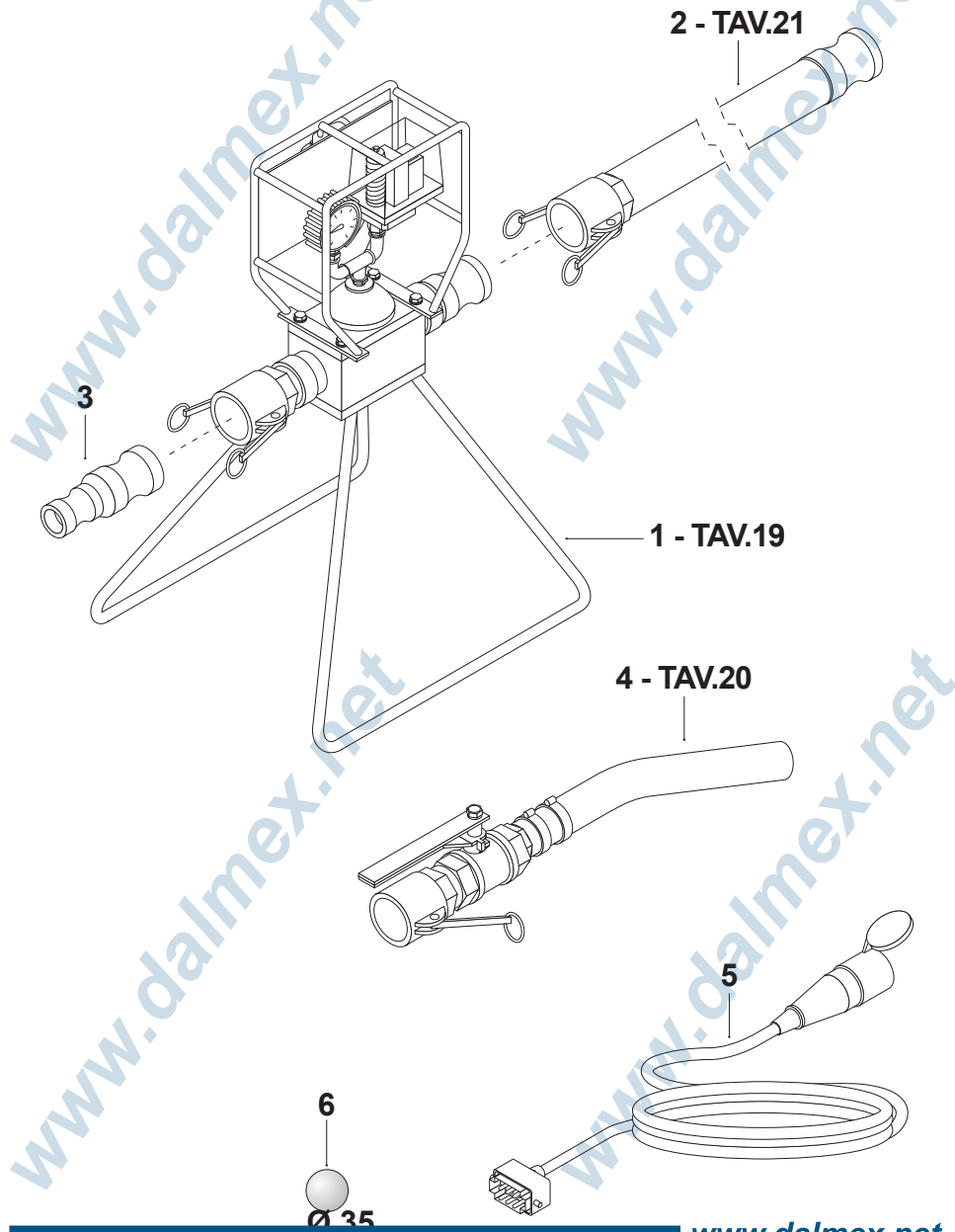

N.	Code	UM	Q.ty	DESCRIZIONE	DESCRIPTION	DESCRIPTION	DENOMINACIÓN	DENOMINACÃO
1	216277	N.	1	Gruppo limitatore pressione	Pressure limiter unit	Groupe limiteur pression	Grupo limitador de presión	Grupo limitador de pressão
2	212474	N.	1	Tubo gomma 5m	Rubber hose 5m	Tuyau caoutchouc 5m	Tubo de goma de 5 m	Tubo de borracha (5 m)
3	266406	N.	1	Riduzione	Reduction	Réduction	Reducción	Redução
4	216299	N.	1	Pistola iniezioni	Injections gun	Pistolet injections	Pistola de inyecciones	Pistola de injeção
5	211360	N.	1	Cavo	Cable	Câble	Cable	Cabo
6	237005	N.	1	Spugna di lavaggio	Washing sponge	Eponge de lavage	Esponja de lavado	Esponja para limpeza

www.dalmex.net

www.dalmex.net

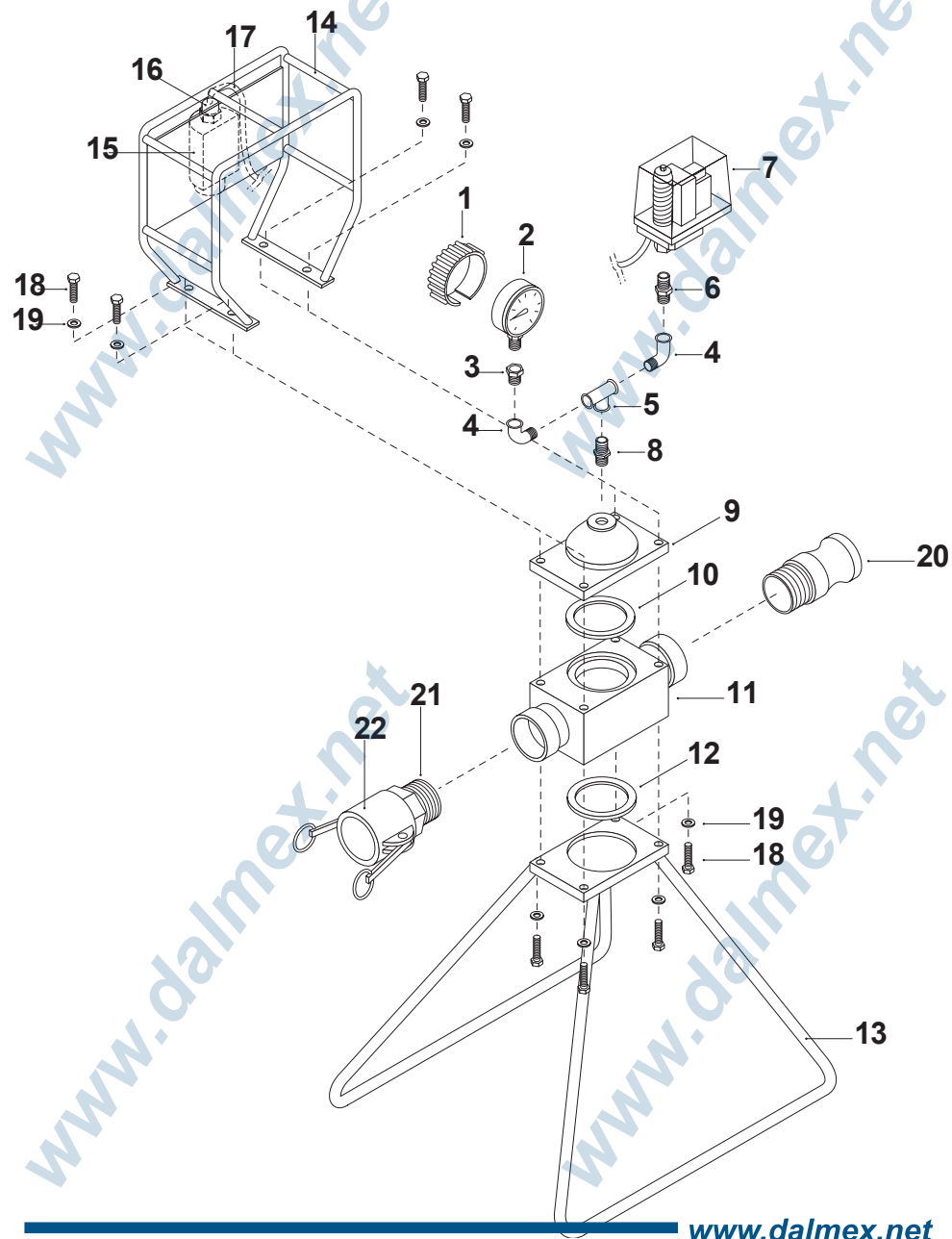

N.	Code	UM	Q.ty	DESCRIZIONE	DESCRIPTION	DESCRIPTION	DENOMINACIÓN	DENOMINACÃO
1	263158	N.	1	Coprimanometro	Manometer cover	Couvercle manomètre	Cubierta de manómetro	Proteção para manómetro
2	212157	N.	1	Manometro	Manometer	Manomètre	Manómetro	Manómetro
3	261056	N.	1	Riduzione	Reduction	Réduction	Reducción	Redução
4	261052	N.	2	Gomito	Elbow	Coude	Codo	Cotovelo
5	261045	N.	1	Raccordo a T	T Fitting	Raccord en T	Racor T	Ligação em forma de "T"
6	261055	N.	1	Nipplo	Nipple	Mamelon	Niple	Niple
7	214041	N.	1	Pressostato	Pressure switch	Pressostat	Presostato	Pressóstato
8	261086	N.	1	Nipplo	Nipple	Mamelon	Niple	Niple
9	234060	N.	1	Coperchio	Lid	Couvercle	Tapa	Tampa
10	238024	N.	1	Diaframma	Diaphragm	Diaphragme	Diafragma	Diafragma
11	231144	N.	1	Limitatore pressione	Pressure limiter	Limiteur pression	Limitador de presión	Limitador de pressão
12	263138	N.	1	Anello OR	O-Ring	Anneau OR	Anillo OR	Anel OR
13	225649	N.	1	Piedino	Foot	Pied	Pie	Pé de suporte
14	225813	N.	1	Protezione	Protection	Protection	Protección	Protecção
15	552037	N.	1	Spina	Plug	Fiche	Clavija	Ficha
16	554028	N.	1	Pressacavo	Cable gland	Serre-câble	Sujetacable	Prensa-cabos
17	550060	M.	0,50	Cavo flex	Flex cable	Câble flex	Cable flex	Cabo flexível
18	540034	N.	8	Vite TE	TE screw	Vis TH	Tornillo TE	Parafuso TE
19	544017	N.	8	Rondella	Washer	Rondelle	Arandela	Anilha
20	251187	N.	1	Raccordo	Fitting	Raccord	Racor	Junção
21	261124	N.	1	Vite semplice	Simple screw	Vis simple	Tornillo simple	Parafuso simples
22	266206	N.	1	Raccordo DN25	DN25 fitting	Raccord DN25	Racor DN25	Junção DN25

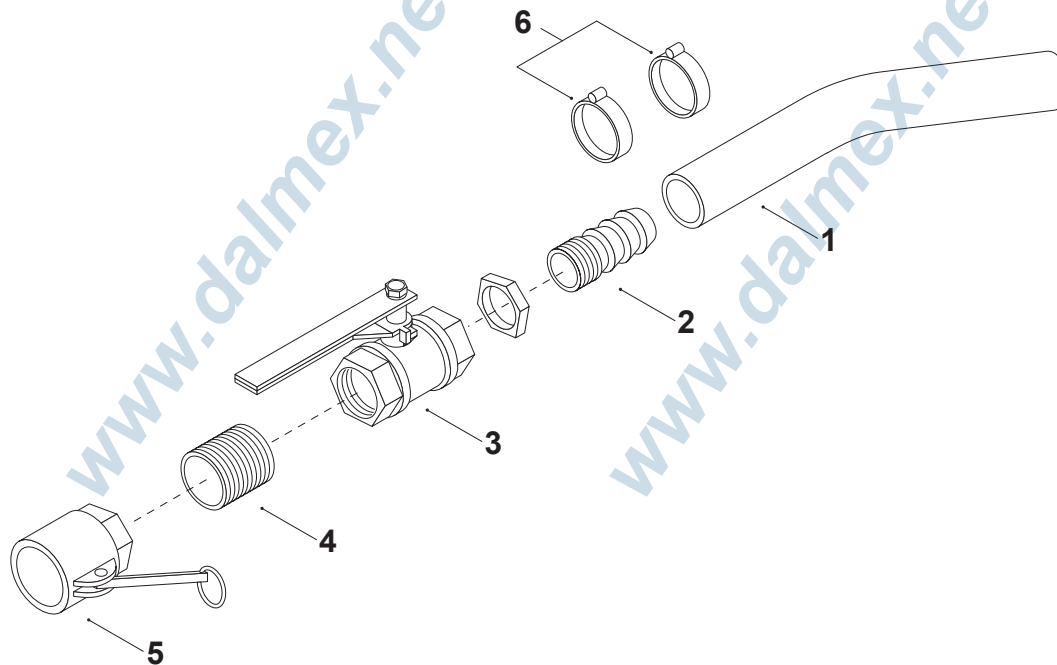



N.	Code	UM	Q.ty	DESCRIZIONE	DESCRIPTION	DESCRIPTION	DENOMINACIÓN	DENOMINACÃO
1	640028	M.	0,50	Tubo PVC	PVC pipe	Tuyau PVC	Tubo PVC	Tubo em PVC
2	251037	N.	1	Semigiunto	Half-joint	Demi-joint	Semijunta	Semi-junção
3	212113	N.	1	Rubinetto a sfera	Ball cock	Robinet à bille	Grifo de bola	Válvula de esfera
4	261124	N.	1	Vite semplice	Simple screw	Vis simple	Tornillo simple	Parafuso simples
5	266436	N.	1	Raccordo DN25	DN25 Fitting	Raccord D25	Racor DN25	Junção DN25
6	266077	N.	1	Fascetta	Strap	Collier	Abrazadera	Abraçadeira

www.dalmex.net

www.dalmex.net

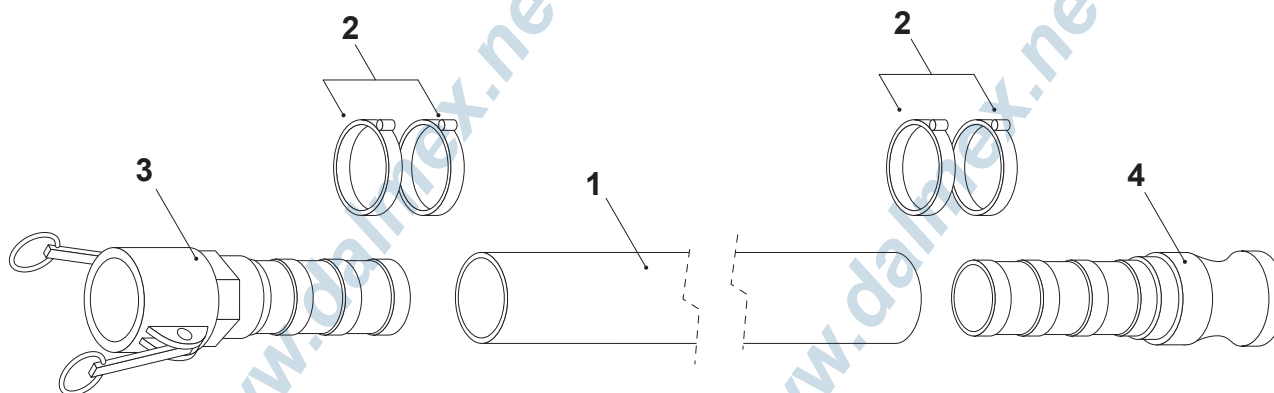

N.	Code	UM	Q.ty	DESCRIZIONE	DESCRIPTION	DESCRIPTION	DENOMINACIÓN	DENOMINACÃO
1	640056	M.	5	Tubo gomma D.25x37	Rubber hose D.25x37	Tuyau caoutchouc D.25x37	Tubo de goma D.25x37	Tubo de borracha D.25x37
2	266036	N.	4	Fascetta	Strap	Collier	Abrazadera	Abraçadeira
3	266206	N.	1	Raccordo DN25	DN25 fitting	Raccord DN25	Racor DN25	Junção DN25
4	266207	N.	1	Raccordo DN25	Fitting DN25	Raccord DN25	Racor DN25	Junção DN25

www.dalmex.net

www.dalmex.net

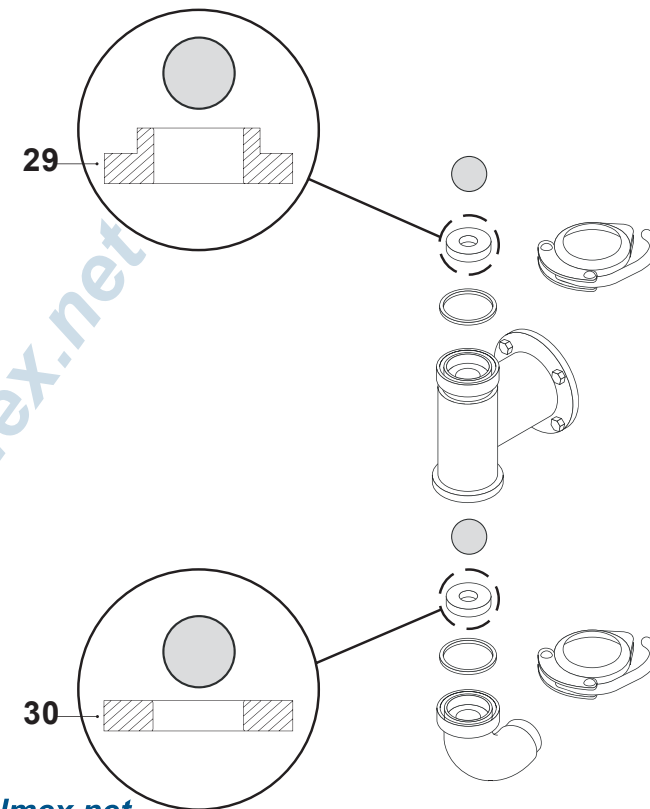
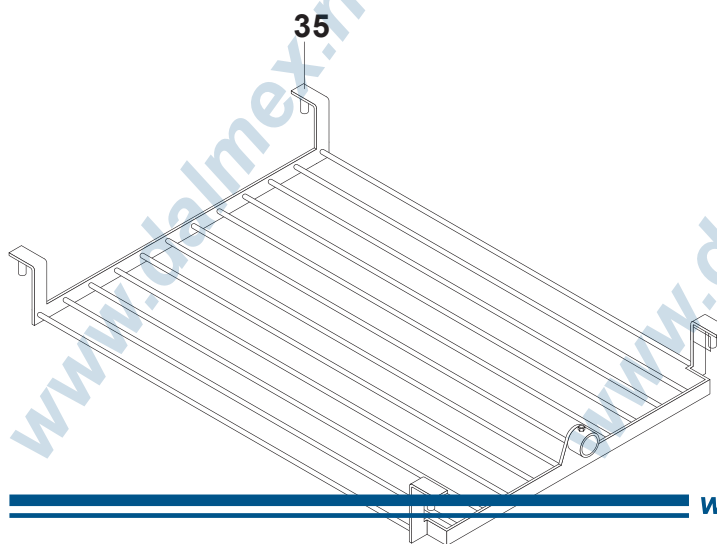
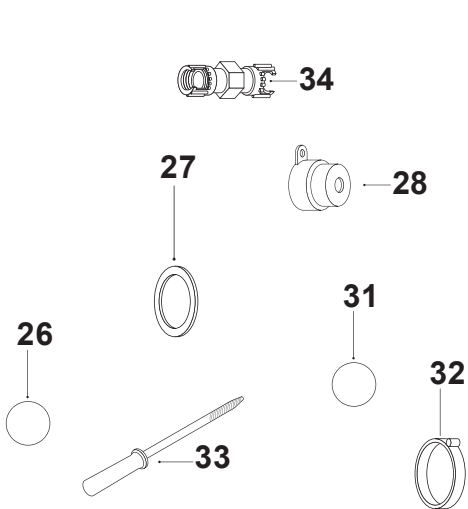
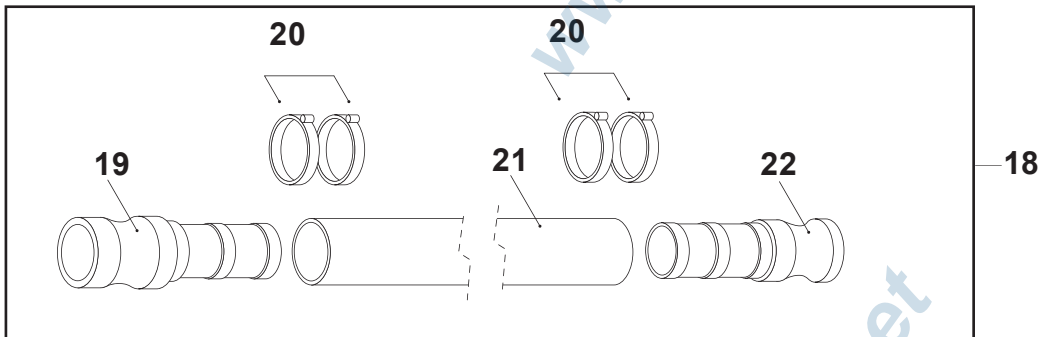
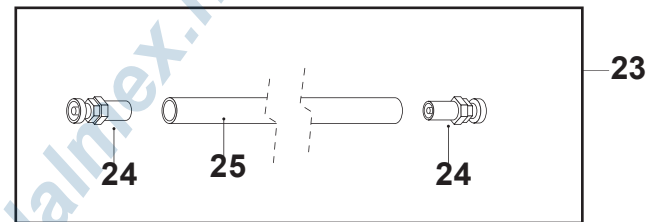
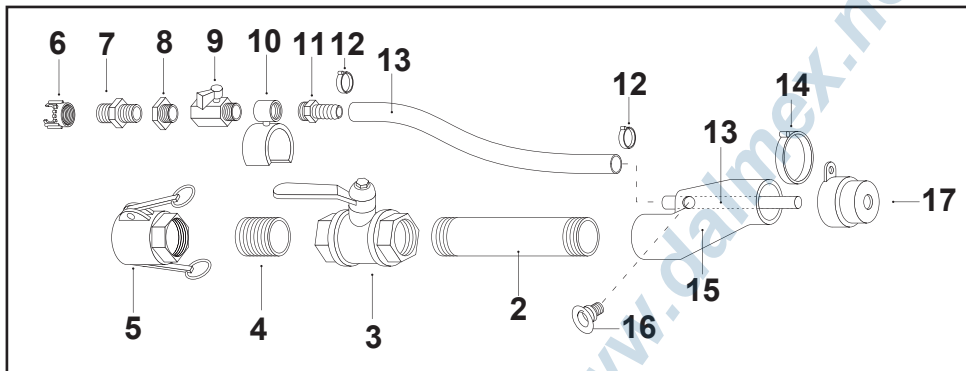

N.	Code	UM	Q.ty	DESCRIZIONE	DESCRIPTION	DESCRIPTION	DENOMINACIÓN	DENOMINACÃO
1	216487	N.	1	Pistola DN25	Gun DN25	Pistolet DN25	Pistola DN25	Pistola DN25
2	245105	N.	1	Tubo pistola	Gun pipe	Tuyau pistolet	Tubo pistola	Tubo para pistola
3	212273	N.	1	Rubinetto a sfera	Ball valve	Robinet à bille	Grifo de bola	Válvula de esfera
4	261124	N.	1	Vite semplice	Simple screw	Vis simple	Tornillo simple	Parafuso simples
5	266436	N.	1	Raccordo DN25	DN25 Fitting	Raccord D25	Racor DN25	Junção DN25
6	261010	N.	1	Dado	Nut	Ecrou	Tuerca	Porca
7	244009	N.	1	Raccordo	Fitting	Raccord	Racor	Junção
8	261056	N.	1	Riduzione	Reduction	Réduction	Reducción	Redução
9	212511	N.	1	Rubinetto	Cock	Robinet	Grifo	Válvula
10	251188	N.	1	Fermo rubinetto	Cock retainer	Arrêt Robinet	grifo	Alavanca
11	261298	N.	1	Portagomma	Connecting nozzle	Embout	Portagoma	Conexão
12	266301	N.	2	Fascette	Straps	Colliers	Abrazaderas	Abraçadeiras
13	640006	M.	0,38	Tubo gomma	Rubber hose	Tuyau caoutchouc	Tubo de goma	Tubo de borracha
14	266263	N.	1	Fascetta	Strap	Collier	Abrazadera	Abraçadeira
15	234087	N.	1	Testa inclinata pistola	Gun inclined head	Tête inclinée pistolet	Cabeza inclinada de la pistola	Cabeçote inclinado de pistola
16	266075	N.	1	Golfare maschio	Male eye-bolt	Oeillet mâle	Cáncamo macho	Olhal macho
17	237095	N.	1	Deflettore	Deflector	Défecteur	Deflector	Deflector
18	212484	N.	1	Tubo gomma D.25x37 (5m)	Rubber hose D.25x37 (5m)	Tube caout. D.25x37 (5m)	Tubo de go. D.25x37 (5m)	Tubo de borr. D.25x37 (5m)
19	266198	N.	1	Raccordo DN35	Fitting DN35	Raccord DN35	Racor DN35	Junção DN35
20	266180	N.	4	Fascetta	Strap	Bague	Abrazadera	Faixa
21	640056	M.	5	Tubo gomma D.25x37	Rubber hose D.25x37	Tuyau caoutchouc D.25x37	Tubo de goma D.25x37	Tubo de borracha D.25x37
22	266207	N.	1	Raccordo DN25	Fitting DN25	Raccord DN25	Racor DN25	Junção DN25
23	212812	N.	1	Tubo gomma (Ø8x15-5m)	Rubber hose (Ø8x15-5m)	Tuyau caout. (Ø8x15-5m)	Tubo goma (Ø8x15-5m)	Tubo de borr. (Ø8x15-5m)
24	261307	N.	2	Attacco a baionetta	Bayonet coupling	Raccord à baïonnette	Conexión tipo bayoneta	Casquilho de baioneta
25	640073	M.	5	Tubo gomma D.8	Rubber hose D.8	Tuyau caoutchouc D.8	Tubo de goma D.8	Tubo de borracha d.8
26	237005	N.	2	Spugna di lavaggio	Washing sponge	Eponge de lavage	Esponja de lavado	Esponja para limpeza
27	237083	N.	1	Guarnizione	Gasket	Joint	Junta	Guarnição
28	237096	N.	1	Deflettore	Deflector	Défecteur	Deflector	Deflector
29	250138	N.	1	Sede valvola mandata	Delivery valve seat	Logement soupape re foul.	Asiento válvula de impulsión	Alojam.da válv.de mandada
30	250137	N.	1	Sede valvola aspirazione	Intake valve seat	Logement vanne aspiration	Asiento válvula aspiración	Alojam.da válv.de aspiração
31	265163	N.	2	Sfera acciaio	Steel ball	Bille acier	Esfera de acero	Esfera de aço
32	266263	N.	1	Fascetta	Strap	Collier	Abrazadera	Abraçadeira
33	268038	N.	1	Pulitore per ugello	Cleaner for nozzle	Nettoyeur pour gicleur	Limpiador para tobera	Limpador de bico aspersor
34	261049	N.	1	Giunto 3 pezzi	3-piece joint	Joint 3 pièces	Acoplamiento 3 piezas	Junção 3 peças
35	216473	N.	1	Griglia per prem. completa	Complete prem. grill	Grille pour prém. complète	Rejilla completa	Grade para pres. completa

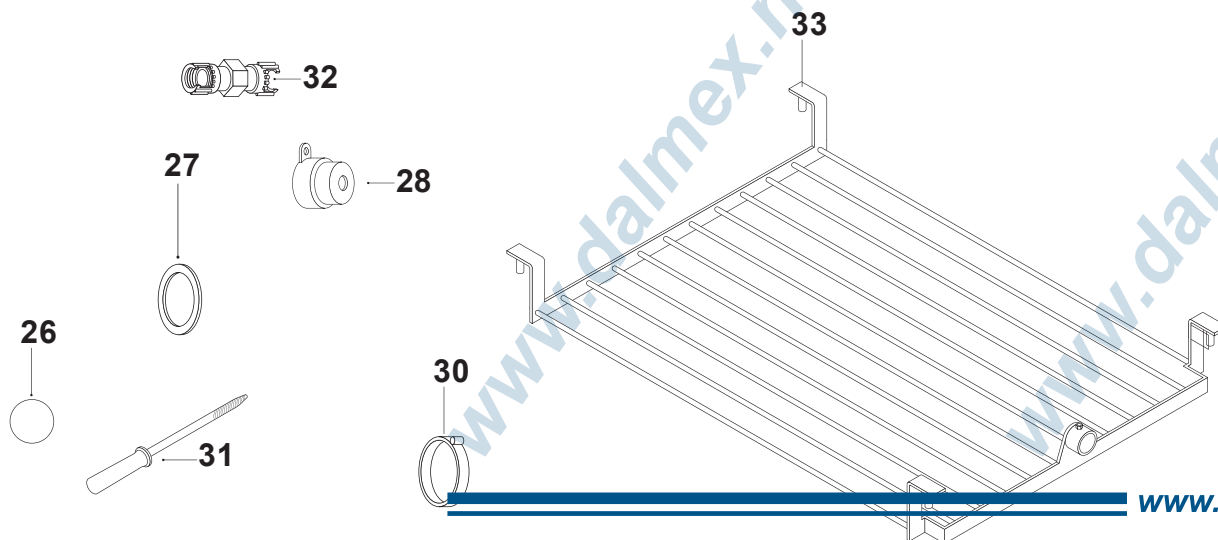
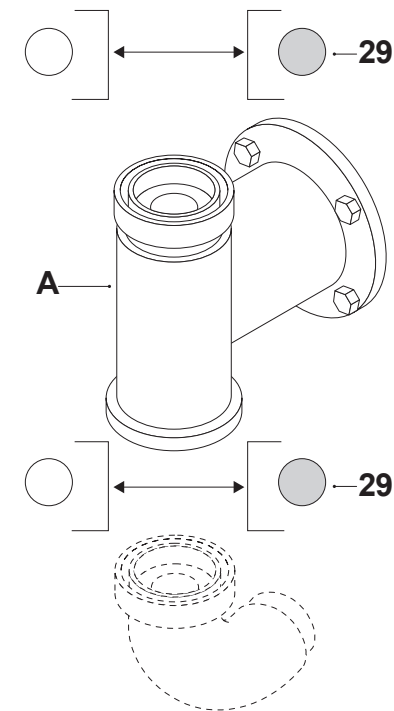
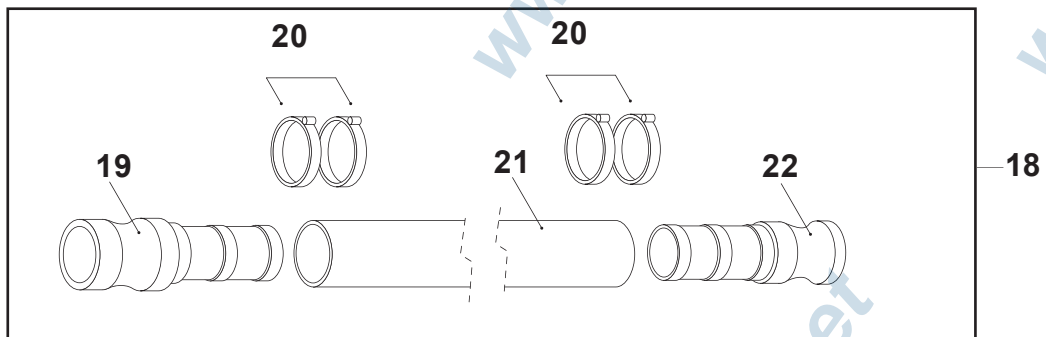
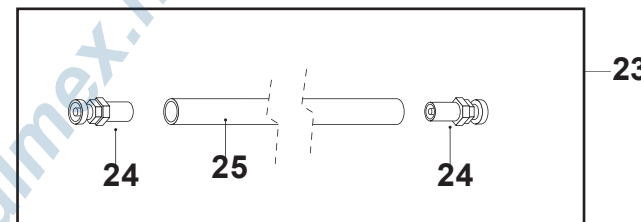
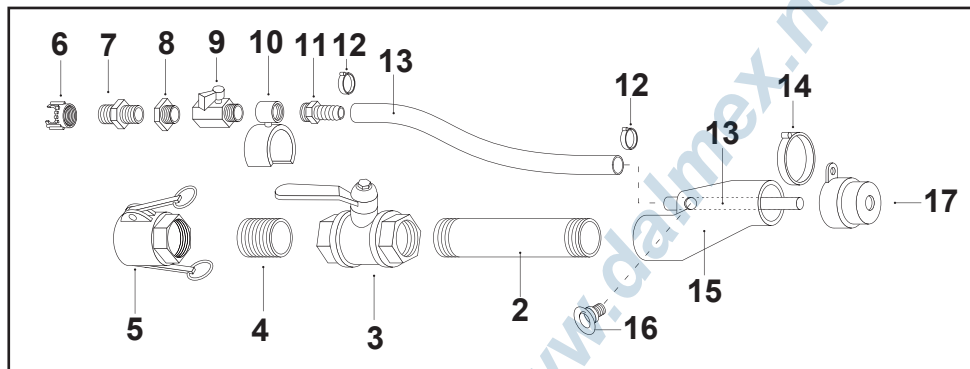

N.	Code	UM	Q.ty	DESCRIZIONE	DESCRIPTION	DESCRIPTION	DENOMINACIÓN	DENOMINACÃO
1	216487	N.	1	Pistola DN25	Gun DN25	Pistolet DN25	Pistola DN25	Pistola DN25
2	245105	N.	1	Tubo pistola	Gun pipe	Tuyau pistolet	Tubo pistola	Tubo para pistola
3	212273	N.	1	Rubinetto a sfera	Ball valve	Robinet à bille	Grifo de bola	Válvula de esfera
4	261124	N.	1	Vite semplice	Simple screw	Vis simple	Tornillo simple	Parafuso simples
5	266436	N.	1	Raccordo DN25	DN25 Fitting	Raccord D25	Racor DN25	Junção DN25
6	261010	N.	1	Dado	Nut	Ecrou	Tuerca	Porca
7	244009	N.	1	Raccordo	Fitting	Raccord	Racor	Junção
8	261056	N.	1	Riduzione	Reduction	Réduction	Reducción	Redução
9	212511	N.	1	Rubinetto	Cock	Robinet	Grifo	Válvula
10	251188	N.	1	Fermo rubinetto	Cock retainer	Arrêt Robinet	grifo	Alavanca
11	261298	N.	1	Portagomma	Connecting nozzle	Embout	Portagoma	Conexão
12	266301	N.	2	Fascette	Straps	Colliers	Abrazaderas	Abraçadeiras
13	640006	M.	0,38	Tubo gomma	Rubber hose	Tuyau caoutchouc	Tubo de goma	Tubo de borracha
14	266263	N.	1	Fascetta	Strap	Collier	Abrazadera	Abraçadeira
15	234087	N.	1	Testa inclinata pistola	Gun inclined head	Tête inclinée pistolet	Cabeza inclinada de la pistola	Cabeçote inclinado de pistola
16	266075	N.	1	Golfare maschio	Male eye-bolt	Oeillet mâle	Câncamo macho	Olhal macho
17	237095	N.	1	Deflettore	Deflector	Défecteur	Deflector	Deflector
18	212484	N.	1	Tubo gomma D.25x37 (5m)	Rubber hose D.25x37 (5m)	Tube caout. D.25x37 (5m)	Tubo de go. D.25x37 (5m)	Tubo de borr. D.25x37 (5m)
19	266198	N.	1	Raccordo DN35	Fitting DN35	Raccord DN35	Racor DN35	Junção DN35
20	266180	N.	4	Fascetta	Strap	Bague	Abrazadera	Faixa
21	640056	M.	5	Tubo gomma D.25x37	Rubber hose D.25x37	Tuyau caoutchouc D.25x37	Tubo de goma D.25x37	Tubo de borracha D.25x37
22	266207	N.	1	Raccordo DN25	Fitting DN25	Raccord DN25	Racor DN25	Junção DN25
23	212812	N.	1	Tubo gomma (Ø8x15-5m)	Rubber hose (Ø8x15-5m)	Tuyau caout. (Ø8x15-5m)	Tubo goma (Ø8x15-5m)	Tubo de borr. (Ø8x15-5m)
24	261307	N.	2	Attacco a baionetta	Bayonet coupling	Raccord à baïonnette	Conexión tipo bayoneta	Casquilho de baioneta
25	640073	M.	5	Tubo gomma D.8	Rubber hose D.8	Tuyau caoutchouc D.8	Tubo de goma D.8	Tubo de borracha d.8
26	237005	N.	2	Spugna di lavaggio	Washing sponge	Eponge de lavage	Esponja de lavado	Esponja para limpeza
27	237083	N.	1	Guarnizione	Gasket	Joint	Junta	Guarnição
28	237096	N.	1	Deflettore	Deflector	Défecteur	Deflector	Deflector
29	265163	N.	2	Sfera acciaio	Steel ball	Bille acier	Esfera de acero	Esfera de aço
30	266263	N.	1	Fascetta	Strap	Collier	Abrazadera	Abraçadeira
31	268038	N.	1	Pulitore per ugello	Cleaner for nozzle	Nettoyeur pour gicleur	Limpiador para tobera	Limpador de bico aspersor
32	261049	N.	1	Giunto 3 pezzi	3-piece joint	Joint 3 pièces	Acoplamiento 3 piezas	Junção 3 peças
33	216473	N.	1	Griglia per prem. completa	Complete prem. grill	Grille pour prém. complète	Rejilla completa	Grade para pres. completa

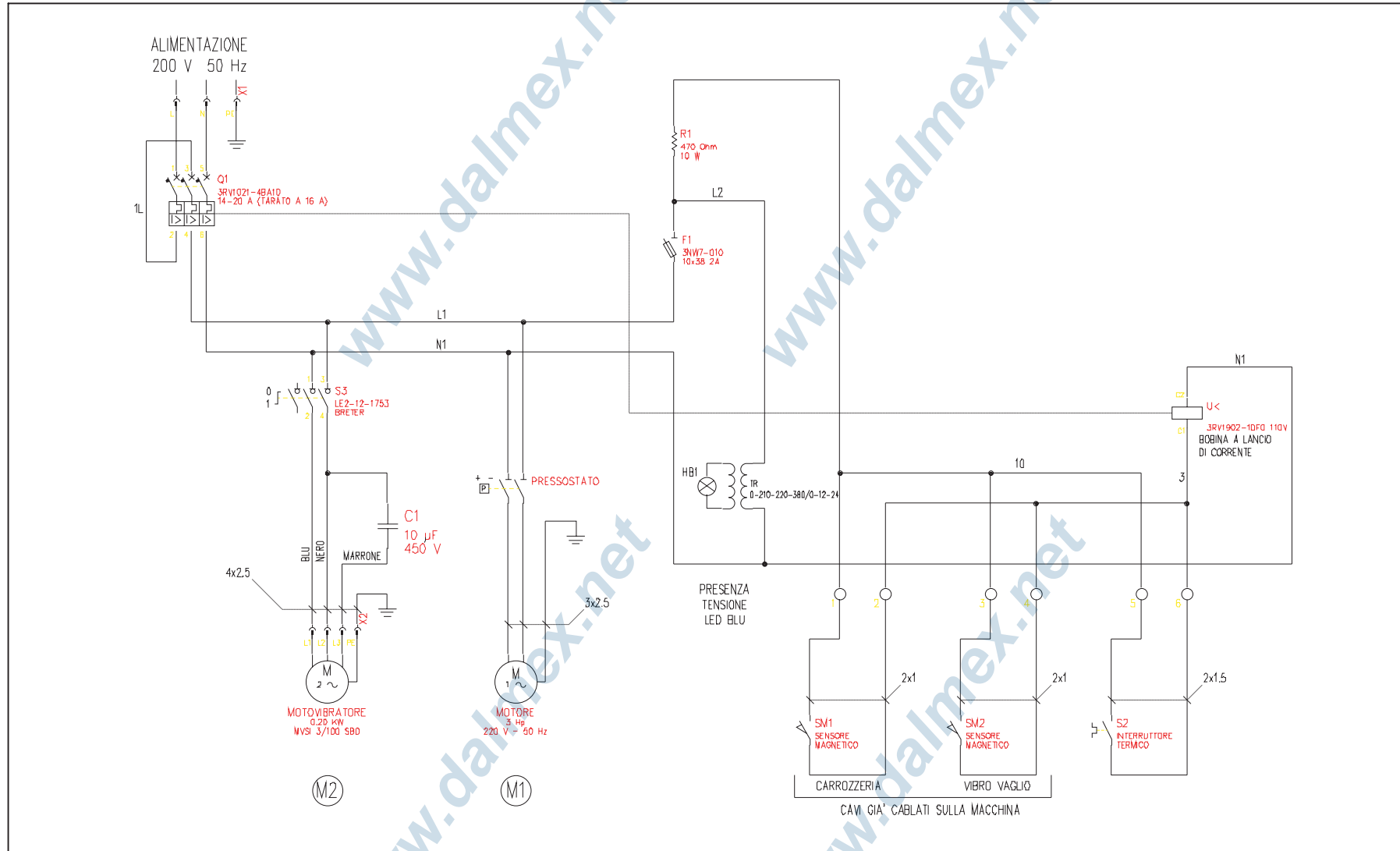

I. N.	DATA	MODIFICHE	FIRMA	I. N.	DATA	MODIFICHE	FIRMA
Macchina MINI MONOFASE				DISEGNO			
Denominazione SCHEMA ELETTRICO				REV. <input type="checkbox"/> NB. DEL PRESENTE DISEGNO VALE SOLO LA COPIA CON INDICE MAGGIORE.			
TURBOSOL S.p.A. TECNOLOGIA DI POMPAGGIO PER L'EDILIZIA 11030 - 02641 - 02642 (TARASCIO) - ITALIA www.turbosol.it			Scala Data		SOSTITUISCE IL		
AZIENDA CON SISTEMA DI GESTIONE PER LA QUALITÀ CERTIFICATO DA UNV www.dalmex.net			Disegn. Controll.		TAVOLA		
PROPRIETÀ DI TURBOSOL. PRODUZIONE SPA. LA OSTA TUTELA I PROPRI DISEGNI A TERMINI DI LEGGE							





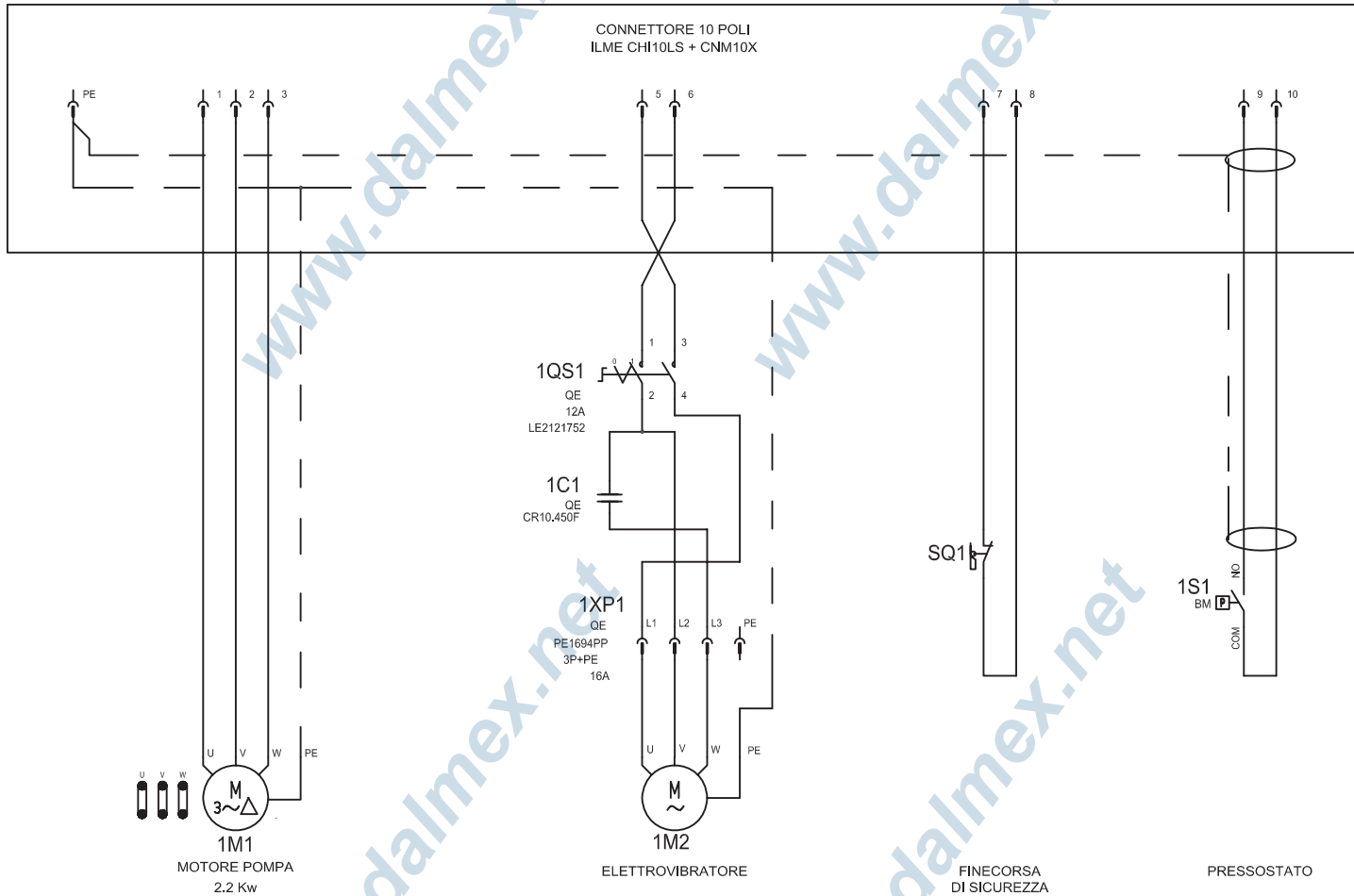

I.N.	DATA	MODIFICHE	FIRMA	I.N.	DATA	MODIFICHE	FIRMA
Macchina MINIVARIO				DISEGNO			
Denominazione SCHEMA ELETTRICO				REV. <input type="checkbox"/> NB. DEL PRESENTE DISEGNO VALE SOLO LA COPIA CON INDICE MAGGIORE.			
 S.p.A. AZIENDA CON SISTEMA DI GESTIONE PER LA QUALITÀ CERTIFICATO DA DNV 11000. DNV è un marchio registrato. www.turbosol.it			Scala	SOSTITUISCE IL			
PROPRIETÀ DI TURBOSOL. PRODUZIONE SPA LA QUINTA TUTELA E PROPRI DESSIGNI A TERMINI DI LEGGE			Data	TAVOLA			
			Disegn.	Control.			

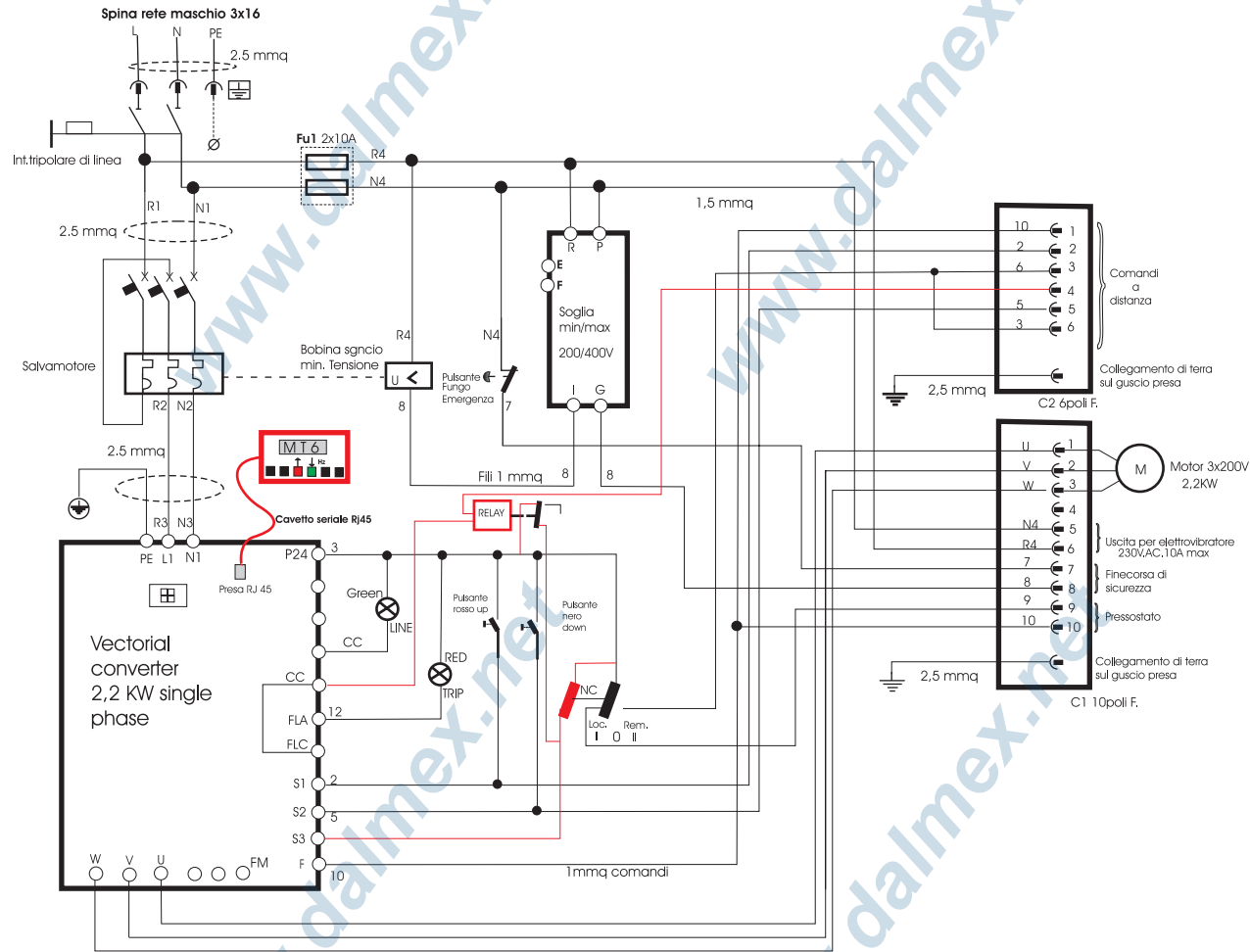

I. N.	DATA	MODIFICHE	FIRMA	I. N.	DATA	MODIFICHE	FIRMA
Macchina MINIVARIO				DISEGNO			
Denominazione SCHEMA ELETTROELETTRICO				REV. <input type="checkbox"/> NB. DEL PRESENTE DISEGNO VALE SOLO LA COPIA CON INDICE MAGGIORE.			
TURBOSOL S.p.A. TECNOLOGIA DI POMPAIO PER L'EDILIZIA 11030 - ONDA DI SOTTOCANTO (TN) www.turbosol.it			Scala	Data	Disegn.	SOSTITUISCE IL	TAVOLA
PROPRIETA' DI TURBOSOL. PRODUZIONE SPA LA OTTA TUTELA I PROPRI DESSIGI A TERMINI DI LEGGE			www.dalmex.net	Contr.011.			

Code	Pos.	Tav.	Code	Pos.	Tav.	Code	Pos.	Tav.
210175	4	TAV.04	214450	3	TAV.07	231144	11	TAV.19
211014	4	TAV.01	214450	3	TAV.08	231158	1	TAV.16
211118	3	TAV.01	214458	5	TAV.10	234060	9	TAV.19
211227	5	TAV.17	214475	5	TAV.07	234087	15	TAV.22
211360	5	TAV.18	214475	5	TAV.08	234087	15	TAV.23
211414	2	TAV.04	214475	4	TAV.09	237005	6	TAV.17
211415	1	TAV.04	214488	6	TAV.07	237005	6	TAV.18
211418	3	TAV.04	214488	6	TAV.08	237005	26	TAV.22
212014	19	TAV.02	214488	5	TAV.09	237005	26	TAV.23
212109	3	TAV.03	214491	1	TAV.10	237077	16	TAV.13
212113	3	TAV.20	214492	1	TAV.11	237083	27	TAV.22
212139	7	TAV.13	214501	3	TAV.10	237083	27	TAV.23
212157	2	TAV.19	214541	9	TAV.08	237092	34	TAV.05
212160	12	TAV.16	214573	7	TAV.07	237095	17	TAV.22
212273	14	TAV.16	214608	4	TAV.07	237095	17	TAV.23
212273	3	TAV.22	216277	1	TAV.17	237096	28	TAV.22
212273	3	TAV.23	216277	1	TAV.18	237096	28	TAV.23
212323	16	TAV.02	216299	4	TAV.17	237097	13	TAV.03
212474	2	TAV.17	216299	4	TAV.18	237102	18	TAV.13
212474	2	TAV.18	216306	14	TAV.05	238000	7	TAV.01
212484	18	TAV.22	216321	1	TAV.13	238015	7	TAV.10
212484	18	TAV.23	216473	35	TAV.22	238016	22	TAV.03
212497	1	TAV.14	216473	33	TAV.23	238024	10	TAV.19
212511	4	TAV.02	216487	1	TAV.22	238042	42	TAV.05
212511	7	TAV.16	216487	1	TAV.23	241277	30	TAV.05
212511	9	TAV.22	220051	20	TAV.13	241280	11	TAV.03
212511	9	TAV.23	221018	21	TAV.13	241281	4	TAV.03
212808	4	TAV.14	221246	20	TAV.01	241285	6	TAV.05
212808	4	TAV.15	221248	1	TAV.03	241293	16	TAV.05
212809	5	TAV.14	221367	32	TAV.01	241294	18	TAV.05
212811	1	TAV.15	221368	14	TAV.01	241303	11	TAV.04
212812	23	TAV.22	221369	13	TAV.01	241303	15	TAV.05
212812	23	TAV.23	221736	18	TAV.04	241304	7	TAV.04
213027	31	TAV.01	222403	20	TAV.03	241321	8	TAV.04
213070	3	TAV.05	223263	36	TAV.05	241381	14	TAV.04
214041	7	TAV.19	223265	26	TAV.03	241476	6	TAV.04
214290	12	TAV.02	223266	6	TAV.03	242069	28	TAV.05
214295	8	TAV.08	223281	27	TAV.03	242070	20	TAV.05
214296	4	TAV.08	223309	2	TAV.16	243014	27	TAV.05
214296	2	TAV.09	223343	13	TAV.04	243015	15	TAV.03
214343	6	TAV.09	224000	12	TAV.13	243016	7	TAV.05
214368	2	TAV.10	224006	43	TAV.05	244009	2	TAV.02
214378	11	TAV.07	224016	17	TAV.04	244009	5	TAV.13
214378	4	TAV.10	225649	13	TAV.19	244009	9	TAV.16
214379	12	TAV.07	225736	39	TAV.05	244009	7	TAV.22
214380	9	TAV.07	225813	14	TAV.19	244009	7	TAV.23
214381	13	TAV.08	227269	12	TAV.01	245105	2	TAV.22
214383	12	TAV.08	227352	8	TAV.10	245105	2	TAV.23
214409	2	TAV.07	227464	27	TAV.01	245129	25	TAV.05
214409	2	TAV.08	227465	11	TAV.01	245130	35	TAV.05
214448	16	TAV.07	229106	2	TAV.01	245131	33	TAV.05
214448	16	TAV.08	229107	1	TAV.01	245132	11	TAV.05

Code	Pos.	Tav.	Code	Pos.	Tav.	Code	Pos.	Tav.
245133	12	TAV.05	261124	19	TAV.19	266180	20	TAV.23
247110	5	TAV.03	261124	4	TAV.20	266198	19	TAV.22
247119	8	TAV.01	261124	4	TAV.22	266198	19	TAV.23
248063	8	TAV.03	261124	4	TAV.23	266206	22	TAV.19
250020	13	TAV.13	261143	23	TAV.02	266206	3	TAV.21
250021	22	TAV.13	261241	14	TAV.03	266207	4	TAV.21
250127	9	TAV.03	261246	11	TAV.02	266207	22	TAV.22
250134	22	TAV.05	261257	24	TAV.01	266207	22	TAV.23
250135	23	TAV.03	261258	22	TAV.01	266262	7	TAV.03
250137	30	TAV.22	261269	22	TAV.02	266263	14	TAV.22
250138	29	TAV.22	261270	20	TAV.02	266263	32	TAV.22
250160	3	TAV.16	261298	9	TAV.13	266263	14	TAV.23
251024	11	TAV.13	261298	11	TAV.22	266263	30	TAV.23
251037	2	TAV.20	261298	11	TAV.23	266281	25	TAV.03
251187	20	TAV.19	261307	2	TAV.14	266282	24	TAV.03
251188	10	TAV.22	261307	3	TAV.15	266283	15	TAV.01
251188	10	TAV.23	261307	24	TAV.22	266301	8	TAV.13
251190	2	TAV.13	261307	24	TAV.23	266301	12	TAV.22
251203	46	TAV.05	261484	10	TAV.02	266301	12	TAV.23
251253	6	TAV.02	261517	4	TAV.16	266406	3	TAV.17
251263	13	TAV.16	262109	12	TAV.04	266406	3	TAV.18
261010	1	TAV.02	262118	5	TAV.04	266416	19	TAV.01
261010	4	TAV.13	263033	14	TAV.13	266417	18	TAV.01
261010	10	TAV.16	263138	12	TAV.19	266436	16	TAV.16
261010	6	TAV.22	263158	2	TAV.03	266436	5	TAV.20
261010	6	TAV.23	263158	1	TAV.19	266436	5	TAV.22
261016	15	TAV.02	263202	3	TAV.13	266436	5	TAV.23
261023	26	TAV.01	263218	45	TAV.05	267043	15	TAV.13
261036	14	TAV.02	263220	19	TAV.03	267052	9	TAV.01
261042	18	TAV.02	263221	10	TAV.03	268018	23	TAV.13
261043	8	TAV.02	263231	17	TAV.03	268038	33	TAV.22
261043	6	TAV.16	264006	29	TAV.01	268038	31	TAV.23
261045	5	TAV.02	264012	28	TAV.01	268055	19	TAV.13
261045	5	TAV.19	264065	9	TAV.04	287037	2	TAV.05
261049	5	TAV.15	264100	15	TAV.04	521014	17	TAV.13
261049	34	TAV.22	264111	19	TAV.04	540034	18	TAV.19
261049	32	TAV.23	265000	10	TAV.04	540045	44	TAV.05
261052	4	TAV.19	265163	31	TAV.22	540052	38	TAV.05
261055	6	TAV.19	265163	29	TAV.23	540088	13	TAV.05
261056	25	TAV.01	265174	29	TAV.05	541010	37	TAV.05
261056	3	TAV.02	265176	21	TAV.05	541036	28	TAV.03
261056	6	TAV.13	265177	31	TAV.05	541038	19	TAV.05
261056	8	TAV.16	265192	9	TAV.05	541207	17	TAV.05
261056	3	TAV.19	265193	4	TAV.05	542028	7	TAV.02
261056	8	TAV.22	266018	32	TAV.05	542042	41	TAV.05
261056	8	TAV.23	266036	2	TAV.21	542057	5	TAV.05
261059	9	TAV.02	266042	12	TAV.03	543002	16	TAV.03
261063	11	TAV.16	266075	16	TAV.22	543005	18	TAV.03
261065	17	TAV.02	266075	16	TAV.23	543017	24	TAV.05
261086	8	TAV.19	266077	6	TAV.20	543018	24	TAV.13
261094	5	TAV.16	266150	21	TAV.01	543030	21	TAV.03
261124	15	TAV.16	266180	20	TAV.22	544007	30	TAV.03

Code	Pos.	Tav.	Code	Pos.	Tav.	Code	Pos.	Tav.
544011	23	TAV.05	640028	1	TAV.20			
544017	19	TAV.19	640056	1	TAV.21			
544018	40	TAV.05	640056	21	TAV.22			
544019	29	TAV.03	640056	21	TAV.23			
545005	16	TAV.04	640066	23	TAV.01			
545014	30	TAV.01	640067	21	TAV.02			
545018	1	TAV.05	640073	3	TAV.14			
545063	10	TAV.05	640073	2	TAV.15			
546043	8	TAV.05	640073	25	TAV.22			
547000	10	TAV.01	640073	25	TAV.23			
547025	26	TAV.05	641030	16	TAV.01			
550007	8	TAV.12	641036	17	TAV.01			
550059	9	TAV.12	652215	1	TAV.07			
550060	17	TAV.19	652215	1	TAV.08			
550092	5	TAV.01	652309	1	TAV.09			
550095	7	TAV.17						
550109	7	TAV.12						
550121	2	TAV.11						
552027	14	TAV.07						
552027	6	TAV.10						
552037	15	TAV.19						
552038	8	TAV.17						
552053	5	TAV.11						
552053	9	TAV.17						
552058	14	TAV.08						
552078	6	TAV.01						
552078	13	TAV.07						
552090	3	TAV.09						
552090	10	TAV.12						
552099	2	TAV.12						
552103	4	TAV.11						
552103	10	TAV.17						
552106	7	TAV.08						
552111	8	TAV.09						
552113	15	TAV.08						
552121	1	TAV.12						
552137	15	TAV.07						
553028	10	TAV.08						
553055	8	TAV.07						
553055	7	TAV.09						
553087	11	TAV.08						
553093	10	TAV.07						
554026	3	TAV.11						
554026	5	TAV.12						
554027	13	TAV.02						
554027	3	TAV.12						
554028	16	TAV.19						
554032	6	TAV.12						
554033	4	TAV.12						
640006	10	TAV.13						
640006	13	TAV.22						
640006	13	TAV.23						

[www.dalmex.net](http://www.dalmex.net)

[www.dalmex.net](http://www.dalmex.net)

[www.dalmex.net](http://www.dalmex.net)

[www.dalmex.net](http://www.dalmex.net)



**TURBOSOL**

SISTEMI DI POMPAGGIO PER L' EDILIZIA

**TURBOSOL PRODUZIONE S.P.A.**

Via A. Volta, 1

31030 Pero di Breda (TV) - Italia

Tel. ++39 0422 90 251

Fax ++39 0422 904 408

[www.dalmex.net](http://www.dalmex.net) [info@turbosol.it](mailto:info@turbosol.it)

[www.turbosol.it](http://www.turbosol.it)